

▼ 下图所示为: STB-101H



快捷安全  
无皱弯管



“一次成型”与“多次成型”  
单击弯管模具形成90度的弯曲，无需重新设置。

对多根平行管安装需要增大曲度时，使用多次成型模具。

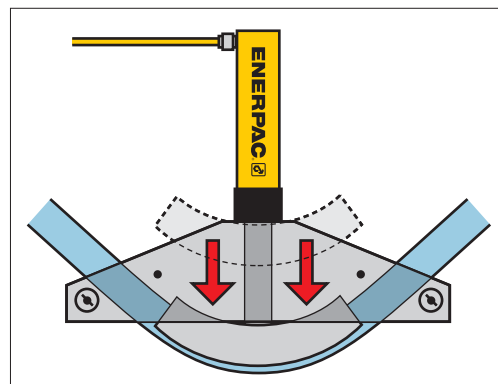

▲ 典型的一次成型弯管操作。

- 弯管平滑无皱
- 套件包含 Enerpac 液压软管，手动、气动或电动泵
- 也可选用不包括液压系统的配件
- 轻质热处理的铝制框架与模具
- 所有型号含坚固的保管箱
- 所有套件均含 BZ-12091 角度指示器，利于准确弯管操作
- 所有套件均含 BZ-12377 模具插销
- STB-202 型号弯管机有双作用液压缸便于弯管从弯管模具中取出

▼ 选择表

管子范围 标准管尺寸(外径) (mm)		套件 型号	手动泵 *	气动泵 *	电动泵 *	液压缸 *	软管	钢箱	鞍座	重量 (kg)
一次成型	多次成型									
21.3-60.3	-	STB-101X	-	-	-	-	-	CM-4	A-12	40
		STB-101N	-	-	-	RC-1010	HC-7206	CM-4	A-12	48
		STB-101H	P-392	-	-	RC-1010	HC-7206	CM-4	A-12	52
		STB-101A	-	PATG-1102N	-	RC-1010	HC-7206	CM-4	A-12	54
		STB-101E	-	-	PUJ-1200E <sup>2)</sup>	RC-1010	HC-7206	CM-4	A-12	57
33.4-60.3	73.0-114.3	STB-221X	-	-	-	-	-	CM-7	A-29	104
		STB-221N	-	-	-	RC-2510	HC-7206	CM-7	A-29	119
		STB-221H	P-80	-	-	RC-2510	HC-7206	CM-7	A-29	130
42.2-114.3	-	STB-202X <sup>1)</sup>	-	-	-	-	-	CM-7	A-29	143
		STB-202N <sup>1)</sup>	-	-	-	RR-3014	HC-7206 (2x)	CM-7	A-29	174
		STB-202E <sup>1)</sup>	-	-	ZU4408SE	RR-3014	HC-7206 (2x)	CM-7	A-29	212

\* 更详尽的规格参数见本手册相应的章节。

<sup>1)</sup>Eject-O-Matic™ <sup>2)</sup>应用于 115 伏时，套件与泵型号的后缀由“E”换为“B”。

# 弯管机套件

标准管 外径 mm (规格 inch)	壁厚 (mm)	管子 规格*	最小 弯曲 半径 (mm)	STB-101 ∅21.3-60.3 一次成型	STB-221 ∅33.4-60.3 一次成型 ∅73-114.3 多次成型	STB-202 ∅42.2-114.3 一次成型	单点弯 管模具 型号	多点弯 管模具 型号
21.3 (1/2")	2.8	40	73	是	是	WS	BZ-12011	-
	3.7	80		是	是	WS		
	4.7	160		WS	WS	WS		
	7.5	DEH		WS	WS	WS		
26.6 (3/4")	2.9	40	102	是	是	WS	BZ-12021	-
	3.9	80		是	是	WS		
	5.5	160		WS	WS	WS		
	7.8	DEH		WS	WS	WS		
33.4 (1")	3.4	40	130	是	是	WS	BZ-12031	-
	4.5	80		是	是	WS		
	6.4	160		WS	WS	WS		
	9.1	DEH		-	WS	WS		
42.2 (1 1/4")	3.6	40	164	是	是	是	BZ-12041	-
	4.9	80		是	是	是		
	6.4	160		WS	WS	是		
	8.7	DEH		-	WS	WS		
48.3 (1 1/2")	3.7	40	186	是	是	是	BZ-12051	-
	5.1	80		是	是	是		
	7.1	160		WS	WS	是		
	10.2	DEH		-	WS	WS		
60.3 (2")	3.9	40	211	是	是	是	BZ-12061	-
	5.5	80		是	是	是		
	8.7	160		-	WS	是		
73.0 (2 1/2")	5.2	40	241	-	是	是	BZ-12341	BZ-12382
	7.0	80		-	WS	是		
	9.5	160		-	WS	是		
88.9 (3")	5.5	40	286	-	是	是	BZ-12351	BZ-12383
	7.6	80		-	WS	是		
101.6 (3 1/2")	5.7	40	394	-	是	是	BZ-12391	BZ-12384
	8.1	80		-	WS	是		
114.3 (4")	6.0	40	451	-	是	是	BZ-12392	BZ-12385
	8.6	80		-	-	是		

\*管子规格: 40= 标准; 80= 加厚; 160= 双倍加厚;  
DEH= 双倍加厚(比 160 稍厚);  
WS= 通过移动轴模具到下一个稍大尺寸管子的孔中进行弯曲。

## STB 系列



标准管尺寸(外径):  
21.3-114.3mm

最大弯管角度:  
90°

最大工作压力:  
700bar



▲使用STB-101H弯管机套件便捷  
安全地将钢管弯曲成 90°。

框架装配	轴销	轴模具	弯管模具包括 (带 <sup>3)</sup> 标志的型号为多次成型, 其他型号为一次成型)								套件型号
BZ-12371	BZ-12375	BZ-12071	BZ-12011	BZ-12021	BZ-12031	BZ-12041	BZ-12051	BZ-12061	-	-	STB-101X
											STB-101N
											STB-101H
											STB-101A
											STB-101E
BZ-12372	BZ-12376	BZ-13401	BZ-12031	BZ-12041	BZ-12051	BZ-12061	BZ-12382 <sup>3)</sup>	BZ-12383 <sup>3)</sup>	BZ-12384 <sup>3)</sup>	BZ-12385 <sup>3)</sup>	STB-221X
											STB-221N
											STB-221H
BZ-12374	BZ-12376	BZ-13401	-	BZ-12041	BZ-12051	BZ-12061	BZ-12341	BZ-12351	BZ-12391	BZ-12392	STB-202X <sup>1)</sup>
											STB-202N <sup>1)</sup>
											STB-202E <sup>1)</sup>