

单作用，弹簧回位液压打孔机

快速选择表

冲头与 模具套件	包括					型号	重量 (kg)
	泵	软管	压力表	压力表座			
SP-35	标准**	P-392	HC-7206	GP-10S	GA-2	STP-35H	25
SP-35	标准**	PATG-1102N	HC-7206	GP-10S	GA-2	STP-35A	29
SP-35	-	-	-	-	-	SP-35	16
SP-35	标准**	-	-	-	-	SP-35S	18
SP-35	标准**	PUD-1100E	HC-7206	-	-	SP-35SPE	29
SP-35	米制***	-	-	-	-	MSP-351	21
SP-35	米制***	PUD-1100E	HC-7206	-	-	MSP-351PE	32

* 打孔机油容量: 76cm³

包含下列冲头与模具:

**SPD-438, SPD-688, SPD-563及SPD-813

***SPD-375, SPD-531, SPD-438及SPD-688

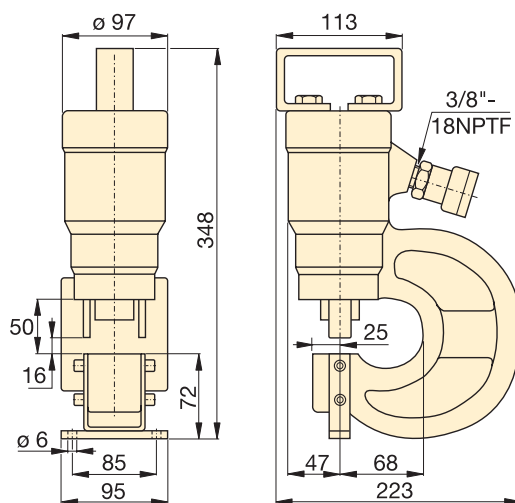

MSP,
SP,
STP
系列



工作能力:
35ton

孔尺寸:
7.9-20.6mm

最大工作压力:
700bar



注意!

下面的表格仅供参考! 被
打孔材料最大准许厚度随
套件组合而不同。

标准冲头与 模具套件	待冲孔材料最大准许厚度 (mm)										
	1)	2)	3)	4)	5)	6)	7)	8)	9)	10)	11)
SPD-313	7.9	7.9	6.4	6.4	6.4	6.4	3.3	4.8	6.4	6.4	6.4
SPD-375	9.7	9.7	7.9	7.9	7.9	7.9	4.8	6.4	7.9	7.9	7.9
SPD-438	11.2	11.2	9.7	9.7	9.7	7.9	4.8	7.9	7.9	7.9	7.9
SPD-531	12.7	12.7	11.2	11.2	11.2	9.7	6.4	7.9	9.7	9.7	9.7
SPD-563	12.7	12.7	12.7	11.2	12.7	11.2	6.4	9.7	11.2	11.2	11.2
SPD-688	12.7	12.7	12.7	11.2	12.7	10.2	6.4	7.9	10.2	10.2	10.2
SPD-781	12.7	12.7	12.7	11.2	12.7	9.7	6.4	7.9	9.7	9.9	9.7
SPD-813	12.7	12.7	12.7	11.2	12.7	7.9	4.8	7.9	7.9	7.9	7.9
SPD-458	7.9	7.9	6.4	6.4	6.4	6.4	3.3	4.8	6.4	6.4	6.4
SPD-549	9.7	9.7	7.9	7.9	7.9	7.9	4.8	6.4	7.9	7.9	7.9
SPD-639	11.2	11.2	9.7	9.7	9.7	7.9	4.8	7.9	7.9	7.9	7.9
SPD-728	12.7	12.7	11.2	11.2	11.2	9.7	6.4	7.9	9.7	9.7	8.6
SPD-106	7.9	7.9	6.4	6.4	6.4	6.4	3.3	4.8	6.4	6.4	6.4
SPD-125	9.7	9.7	7.9	7.9	7.9	7.9	4.8	6.4	7.9	7.9	7.9
SPD-188	11.2	11.2	9.7	9.7	9.7	7.9	4.8	7.9	7.9	7.9	7.9
SPD-250	12.7	12.7	11.2	11.2	11.2	9.7	6.4	7.9	9.7	9.7	9.7

钢材材质 (见左表):

- 1) 低碳钢A-7
- 2) 锅炉钢板
- 3) 结构钢A-36
- 4) 结构钢 (ASTM A242)
- 5) 冷轧钢C-1018
- 6) 热轧钢C-1050
- 7) 热轧钢C-1095
- 8) 退火热轧钢C-1095
- 9) 退火不锈钢
- 10) 热轧不锈钢 304
- 11) 冷轧不锈钢 316