



雷诺尔
Shanghai RENLE
Science&Technology Co., Ltd.

上海雷诺尔科技股份有限公司
Shanghai RENLE Science&Technology Co., Ltd.

上海市嘉定区城北路3988号
邮编: 201807
总机: 021-59966666 /021-59160000
传真: 021-59160987
Http://www.renle.com
E-mail:renle@renle.com
全国免费服务热线: 800-8200-785
2016年A版



掌握实时科技、产品信息, 请关注雷诺尔科技微信企业号。

创芯科技·智惠全球
RENLE Science & technology

RENLE

**RNB1000 系列
变频调速器
用户手册**



智能电网·新能源·电气传动专业制造商
创芯科技·智惠全球
股票代码: 833586



雷诺尔
Shanghai RENLE
Science&Technology Co., Ltd.

目 录

| | |
|-------------------------|-----------|
| 1 序言 | 1 |
| 1.1 安全事项..... | 1 |
| 1.2 其它..... | 3 |
| 2 产品信息 | 4 |
| 2.1 产品型号命名规则及铭牌..... | 4 |
| 2.2 产品规格型号及技术参数..... | 5 |
| 2.3 产品图片、部件名称..... | 8 |
| 2.4 产品外形及安装尺寸、重量..... | 10 |
| 2.5 操作面板的外形及尺寸..... | 13 |
| 3 使用指南 | 15 |
| 3.1 安装环境..... | 15 |
| 3.2 变频器安装及间隔距离..... | 15 |
| 3.3 操作键盘及盖板的安装和拆卸..... | 16 |
| 3.4 产品外围元器件及说明..... | 20 |
| 3.5 主回路接线端子图..... | 22 |
| 3.6 标准接线图..... | 29 |
| 3.7 主回路连接..... | 30 |
| 3.8 控制回路连接..... | 32 |
| 3.9 配线中的 EMC 问题..... | 37 |
| 4 操作及上电说明 | 39 |
| 4.1 操作面板的说明..... | 39 |
| 4.2 操作流程..... | 41 |
| 4.3 显示参数..... | 42 |
| 4.4 操作面板数码管显示的字符含义..... | 42 |
| 4.5 首次上电..... | 43 |
| 5 功能参数速查表 | 44 |
| 6 功能参数详解 | 60 |

| | |
|----------------------------|------------|
| 6.1 F00 组（基本功能参数） | 60 |
| 6.2 F01 组（电机参数） | 63 |
| 6.3 F02 组（起停控制） | 64 |
| 6.4 F03 组（V/F 控制功能） | 67 |
| 6.5 F04 组（矢量控制功能） | 69 |
| 6.6 F05 组（人机界面） | 70 |
| 6.7 F06 组（输入端子） | 73 |
| 6.8 F07 组（输出端子） | 77 |
| 6.9 F08 组（保护与故障参数） | 80 |
| 6.10 F09 组（PID 控制） | 83 |
| 6.11 F10 组（摆频、定长与计数） | 85 |
| 6.12 F11 组（多段速、PLC） | 87 |
| 6.13 F12 组（485 通讯控制） | 89 |
| 6.14 F13 组（辅助功能） | 90 |
| 6.15 F14 组（预留功能） | 92 |
| 6.16 F15 组（厂家功能） | 93 |
| | |
| 7 故障原因及对策..... | 94 |
| 7.1 常见故障处理方法..... | 94 |
| 7.2 故障信息及排除方法..... | 94 |
| | |
| 8 日常维护及保养..... | 97 |
| 8.1 日常维护..... | 97 |
| 8.2 定期维护..... | 98 |
| 8.3 易损部件的更换..... | 98 |
| 8.4 变频器的存放..... | 98 |
| | |
| 9 通讯协议..... | 99 |
| | |
| 本公司产品质量承诺..... | 107 |
| 1 产品保修期..... | 107 |
| 2 服务内容..... | 107 |
| 3 责任..... | 107 |
| | |
| 附录：保修卡..... | 108 |
| 保修协议..... | 109 |

1 序言

感谢您使用上海雷诺尔科技股份有限公司生产的 RNB1000 系列变频器。RNB1000 系列变频器是我公司自主研发生产的高品质、多功能、低噪音的矢量控制通用型变频器。

本说明书对 RNB1000 系列变频器的安装、使用、功能参数设定、故障处理及维护进行了全面系统的阐述。为了确保能够正确的安装和使用本变频器，请您在使用前仔细阅读本说明书。

本说明书为随机器发送的附件，务必请您使用后妥善保管，以备今后对变频器进行检修和维护时使用。

1.1 安全事项

本说明书所涉及的安全图标定义：



危险

表示没有按要求使用时，可能导致人身伤亡或重大财产损失。



警告

表示没有按要求使用时，可能导致人体的中度伤害和设备的损坏。

请用户在涉及本产品的安装、调试、维护和维修时，详细阅读本章节的相关内容，并严格按照本章的要求操作。否则造成的任何人身伤害或财产损失均与本公司无关。

1.1.1 安装前：



危险

- 》 开箱时发现机器进水或遗留有水迹，表示变频器曾经进水，请不要安装使用。
- 》 开箱时发现机器破损变形或部件缺失，请不要安装使用，否则有故障扩大和人员受伤的危险。
- 》 不要用手直接触摸变频器内部的控制端子、PCB 板及变频器部件。



警告

- 》 产品装箱单与实物不相符时，请不要安装使用。
- 》 产品铭牌上的规格要求与您的订货要求不相符时，请不要使用。

1.1.2 安装时：



危险

- 》 必须由具有专业资格的人员进行安装作业，否则会有触电的危险。
- 》 变频器必须安装在金属或其它阻燃物体上，并且远离可燃物，否则可能引起火灾。
- 》 请按规定装配并拧紧变频器的固定螺丝，否则可能导致机器坠落损坏的危险。
- 》 变频器不可安装在含有爆炸气体的环境里，否则有引发爆炸的危险。



警告

- 》搬运设备时轻拿轻放，以防砸伤脚或摔坏变频器。
- 》请将变频器安装在震动小、无水滴、避免阳光直射的地方。
- 》变频器安装柜内时，尤其是两台以上的变频器同时安装一面柜体内，请注意安装位置，并做好通风散热处理，否则有可能引起产品故障或损坏。
- 》安装作业时请勿将线头、螺丝或钻孔残余物掉入变频器内部，否则有可能引起产品损坏。

1.1.3 配线时



危险

- 》必须具有专业资格的人员进行配线作业，否则有触电或产品损坏的危险。
- 》配线时必须严格按照本手册执行，否则有触电或产品损坏的危险。
- 》必须确认输入电源完全断开的情况下，方能进行配电作业，否则有触电的危险。
- 》所用到的电线和断路器、接触器等必须按手册要求选用国标产品。
- 》变频器必须可靠接地，否则有触电的危险。
- 》严格按照变频器上的丝印配线，禁止将输入、输出接反，否则有损坏设备的危险。



警告

- 》变频器的端子信号线尽量远离动力电线，不能保证距离的情况下要垂直交叉分布，否则将造成信号的干扰。
- 》变频器接线时保证所有端子螺丝打紧，否则有可能损坏产品。
- 》编码器、传感器等必须使用屏蔽线，并且屏蔽层要可靠接地。

1.1.4 上电运行时：



危险

- 》变频器配线完成并确认无误后，盖上盖板，方可通电。
- 》通电后严禁打开盖板，否则有触电的危险。
- 》变频器运行时，要确保设备在可运行的范围内，否则有损坏设备的危险。
- 》非专业技术人员禁止在运行状态下测试信号，否则有人身伤害和产品损坏的危险。
- 》禁止随意更改变频器参数，否则有损坏产品的危险。



警告

- 》禁止触摸风扇、制动电阻，否则有机械伤害和烫伤的危险。
- 》不能通过通断电的方式来控制变频器的起停，否则有损坏产品的危险。
- 》变频器输出端的断路器或接触器投切时变频器必须处于无输出状态，否则有损坏产品的危险。

1.2 其它



警告

- 》 本变频器不适用于超出本手册规定的规格范围，客户如有特殊需求，请致电我公司技术部。
- 》 本系列变频器内部配有浪涌抑制器，对雷电有一定的保护能力，但雷电高发地区，请用户在变频器电源输入端加装外部浪涌抑制器。
- 》 当变频器和电机之间的导线超过 100 米时，建议加装输出电抗器，以避免过大的分布电容而产生的过流保护故障。
- 》 请勿在变频器的输出端安装补偿电容器和浪涌吸收器，否则有可能因过热损坏变频器的危险。
- 》 在变频器的输入、输出侧加装输入、输出电抗器和专用的滤波器、磁环，都能有效地减少噪声输出，避免干扰系统其它设备的正常工作。
- 》 禁止非变频器专业人员对产品进行耐压测试，否则会损毁变频器。
- 》 机器报废应按工业废物处理，严禁焚烧，否则可能会有爆炸的危险。
- 》 海拔高地区空气稀薄，变频器的散热效果会降低，电解电容的电解液也易于挥发，影响其寿命。因此在海拔 1000 米以上的地区变频器应降额使用。建议海拔每升高 100 米，额定输出电流减少 1%。

2 产品信息

2.1 产品型号命名规则及铭牌

2.1.1 命名规则

产品铭牌上的字母、数字组合分别表示了产品所属系列、功率、适用负载类型等。

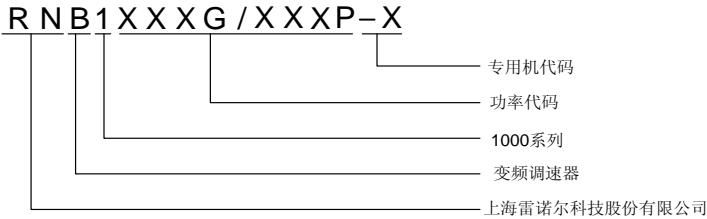

| 字符 | 说明 |
|-----------|--|
| RN | 上海雷诺尔科技股份有限公司 |
| B | 低压变频调速器 |
| 1 | 1000 系列 |
| XXXG/XXXP | 功率代码： G:恒转矩负载（重载）P:变转矩负载（轻载）G/P:G 型机和 P 型机合一 XXX: 功率代码，如 001:1.5KW； 037: 37KW ； 110: 110KW |
| -X | 专用机代码： 缺省表示通用机 如： -S 表示恒压供水专用变频器 ... |

图 2-1 产品命名规则

2.1.2 产品铭牌



MODEL : RNB1007G/011P

POWER : 7.5KW/11KW

INPUT : AC 3PH 380V~420V 50Hz/60Hz 22.5A/30.0A

OUTPUT: AC 3PH 0V~Vin 0Hz~600Hz 18.5A/25.0A

S/N:

上海雷诺尔科技股份有限公司
www.renle.com

图 2-2 产品铭牌

2.2 产品规格型号及技术参数

2.2.1 产品规格型号表

表 2-1 产品规格型号表

| 变频器型号 | 功率 (KW) | 输入电压 (V) | 输入电流 (A) | 输出电 流 (A) | 适配电机功 率 (KW) |
|---------------|------------|-------------|-------------|-----------------|--------------------|
| RNB1000G/001P | 0.75 | 三相 380V | 3.4 | 2.5 | 0.75 |
| | 1.5 | | 5.0 | 3.8 | 1.5 |
| RNB1001G/002P | 1.5 | | 5.0 | 3.8 | 1.5 |
| | 2.2 | | 5.8 | 5.3 | 2.2 |
| RNB1002G/004P | 2.2 | | 5.8 | 5.3 | 2.2 |
| | 4.0 | | 12.0 | 9.5 | 4.0 |
| RNB1004G/005P | 4.0 | | 12.0 | 9.5 | 4.0 |
| | 5.5 | | 18.5 | 14 | 5.5 |
| RNB1005G/007P | 5.5 | | 18.5 | 14 | 5.5 |
| | 7.5 | | 22.5 | 18.5 | 7.5 |
| RNB1007G/011P | 7.5 | | 22.5 | 18.5 | 7.5 |
| | 11 | | 30.0 | 25.0 | 11 |
| RNB1011G/015P | 11 | | 30.0 | 25.0 | 11 |
| | 15 | | 39.0 | 32.0 | 15 |
| RNB1015G/018P | 15 | | 39.0 | 32.0 | 15 |
| | 18.5 | | 45.0 | 38.0 | 18.5 |
| RNB1018G/022P | 18.5 | | 45.0 | 38.0 | 18.5 |
| | 22 | | 54.0 | 45.0 | 22 |
| RNB1022G/030P | 22 | | 54.0 | 45.0 | 22 |
| | 30 | | 68.0 | 60.0 | 30 |
| RNB1030G/037P | 30 | | 68.0 | 60.0 | 30 |
| | 37 | | 84.0 | 75.0 | 37 |
| RNB1037G/045P | 37 | | 84.0 | 75.0 | 37 |
| | 45 | | 98.0 | 92.0 | 45 |
| RNB1045G/055P | 45 | | 98.0 | 92.0 | 45 |
| | 55 | | 123.0 | 115.0 | 55 |
| RNB1055G/075P | 55 | | 123.0 | 115.0 | 55 |
| | 75 | | 157.0 | 150.0 | 75 |
| RNB1075G/090P | 75 | 157.0 | 150.0 | 75 | |
| | 90 | 188.0 | 180.0 | 90 | |
| RNB1090G/110P | 90 | 188.0 | 180.0 | 90 | |
| | 110 | 221.0 | 215.0 | 110 | |

| | | | | | |
|---------------|-----|-----|-------|-------|-----|
| RNB1110G/132P | 110 | | 221.0 | 215.0 | 110 |
| | 132 | | 267.0 | 260.0 | 132 |
| RNB1132G/160P | 132 | | 267.0 | 260.0 | 132 |
| | 160 | | 309.0 | 305.0 | 160 |
| RNB1160G/185P | 160 | | 309.0 | 305.0 | 160 |
| | 185 | | 344.0 | 340.0 | 185 |
| RNB1185G/200P | 185 | | 344.0 | 340.0 | 185 |
| | 200 | | 384.0 | 380.0 | 200 |
| RNB1200G/220P | 200 | | 384.0 | 380.0 | 200 |
| | 220 | | 429.0 | 425.0 | 220 |
| RNB1220G/250P | 220 | | 429.0 | 425.0 | 220 |
| | 250 | | 484.0 | 480.0 | 250 |
| RNB1250G/280P | 250 | | 484.0 | 480.0 | 250 |
| | 280 | | 539.0 | 530.0 | 280 |
| RNB1280G/315P | 280 | | 539.0 | 530.0 | 280 |
| | 315 | | 612.0 | 600.0 | 315 |
| RNB1315G/350P | 315 | | 612.0 | 600.0 | 315 |
| | 350 | | 665.0 | 650.0 | 350 |
| RNB1350G | 350 | | 665.0 | 650.0 | 350 |
| RNB1400G | 400 | | 715 | 720 | 400 |
| RNB1500G | 500 | 890 | 860 | 500 | |

注 1. RNB1037G/045P (含) 以下功率的变频器内置制动单元, 制动电阻的功率和阻值需满足表中要求, 否则有产品损坏的危险。RNB1045G/055P 及以上功率的变频器制动电阻均为外置, 需客户自行采购。

注 2. RNB1015G/018P (含) ~ RNB1037G/045P (含) 之间功率的变频器内置直流电抗器 RNB1045G/055P (含) ~ RNB1315G/350P (含) 之间功率的变频器直流电抗器均为外置, 需客户自行采购;

RNB1350G (含) ~ RNB1500G (含) 之间功率的变频器自带输入交流电抗器。

注 3. 以上机型为标准通用机型, 未包括行业应用专用机型, 可定制其它规格的非标机型。

2.2.2 技术参数表

表 2-2 技术参数表

| | | |
|--------|--------|---------------------|
| 输入输出特性 | 输入电压范围 | 三相 380VAC \pm 20% |
| | 输入频率范围 | 50~60Hz \pm 5% |
| | 输出电压范围 | 0~额定输入电压 |
| | 输出频率范围 | 0~600Hz |

| | | |
|--------|--|---|
| 技术特性 | 控制模式 | V/F 控制, 无 PG 卡矢量控制, 转矩控制 |
| | 调速范围 | 开环矢量控制 1:100 |
| | 稳速精度: | ±0.5% |
| | 起动频率 | 0.00~10.00Hz |
| | 过载能力 | 150%额定电流 60S; 180%额定电流 10S; 200%额定电流 1S |
| | 加减速时间 | 0.1~3000.0s |
| | 能耗制动能力 | 制动单元动作电压: 320~750V |
| | 直流制动能力 | 直流制动频率: 0~300Hz; 直流制动等待时间: 0~50s; 直流制动电流: 0.0~150.0%; 直流制动时间: 0.0~50.0s; |
| | 频率设定方式 | 模拟量给定、高速脉冲给定、多段指令给定、PID 控制给定、485 通讯给定 |
| | 自动电压调整 | 当电网电压变化时, 能自动保持输出电压恒定 |
| 速度搜索起动 | 实现对旋转中的电机无冲击平滑起动 | |
| 控制端子 | 开关量输入端子 | 标配 8 路输入, 其中 1 路可作为高速脉冲输入 (HDI) |
| | 模拟量输入端子 | 标配 2 路模拟量输入, AI1:0~10V 或 0~20mA 输入可选。AI2:-10V~+10V 输入。 |
| | 开关量输出端子 | 标配 2 路多功能集电极输出, 其中 1 路可作为高速脉冲输出 (HDO)。 |
| | 模拟量输出端子 | 标配 2 路输出 AO1,AO2 (0~10V 或 0~20mA 可选) |
| | 继电器输出 | 标配 2 路继电器输出 |
| 通讯接口 | RS485 通讯 | 提供 RS485 通讯接口, 与外界 RS485 通讯, 支持 Modbus 协议 (RTU 模式) |
| 故障保护 | 加速过电流、减速过电流、恒速过电流、加速过电压、减速过电压、恒速过电压、母线欠压故障、电机过载、变频器过载、输入缺相异常、输出缺相异常、整流模块过热故障、逆变模块过热故障、外部故障、通讯故障、电流检测故障、电机参数辨识故障、EEPROM 操作故障、PID 反馈断线故障、制动单元故障、厂家设定时间到达 | |
| 键盘显示 | LED 显示 | 高亮 LED 数码管显示变频器的相关信息 |
| 其他 | 使用场所 | 室内, 海拔低于 1 千米, 无尘、无腐蚀性气体和无日光直射 |
| | 环境温度 | -10~+40℃, 40~50℃之间降额使用, 每升高 1℃, 额定输出电流减少 1% |
| | 湿度 | 5~95% (无凝露) |
| | 海拔高度 | 0~2000 米, 1000 米以上降额使用, 每升高 100 米, 额定输出电流减少 1% |
| | 振动 | 小于 0.5g |
| | 存储温度 | -40~+70℃ |
| | 防护等级 | IP20 |

2.3 产品图片、部件名称

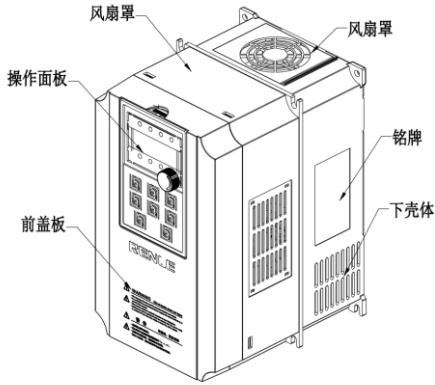

a) RNB1011G/015P 及以下功率 (S1/S2 机箱)

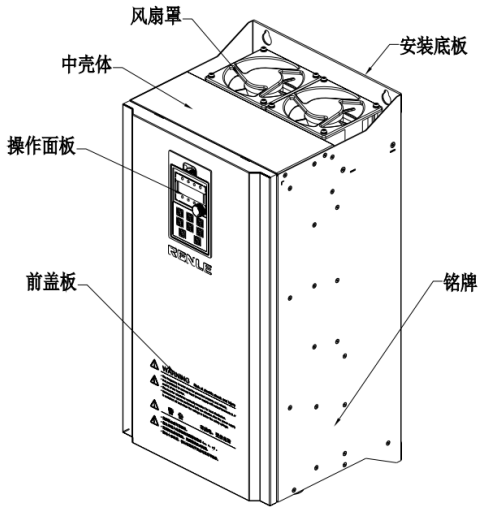

b) RNB1015G/018P ~ RNB1200G/220P (S3/S4/S5/S6/S7 机箱)

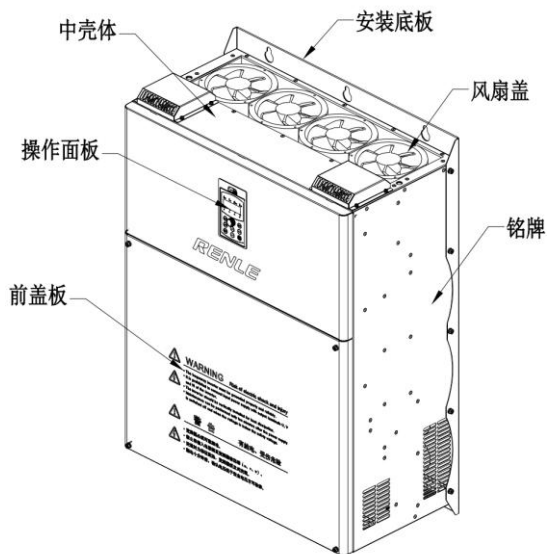

c) RNB1220G/250P ~ RNB1315G/350P (S8 机箱)

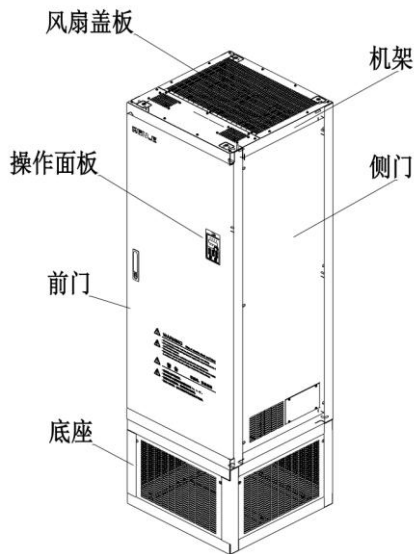

d) RNB1350G ~ RNB1500G (S9 机箱)

图 2-3 产品部件名称图

2.4 变频器外形及安装尺寸、重量

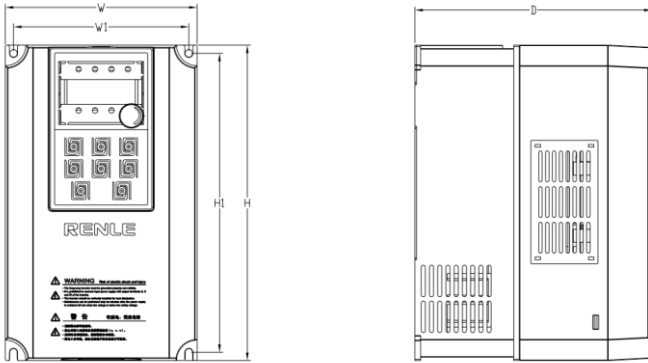

a) 适用于 RNB1011G/015P 及以下

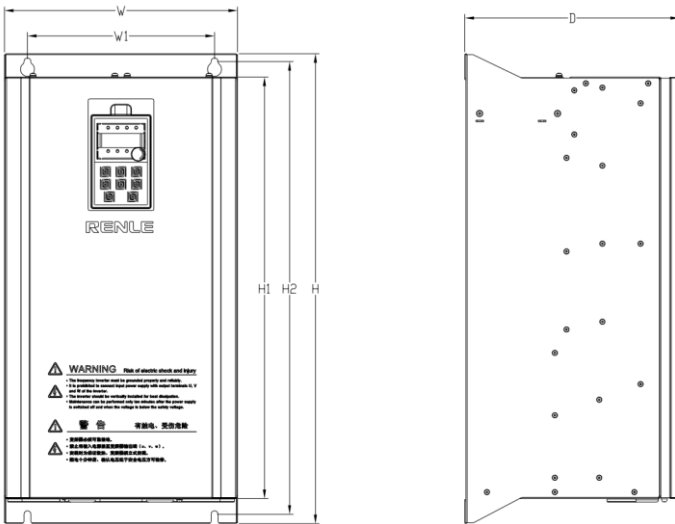

b) 适用于 RNB1015G/018P ~ RNB1110G/132P

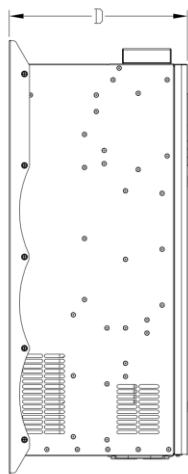
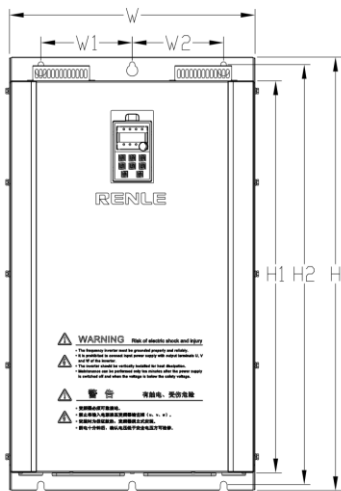

c) 适用于 RNB1132G/160P ~ RNB1200G/220P

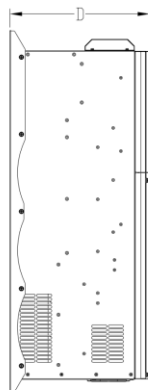
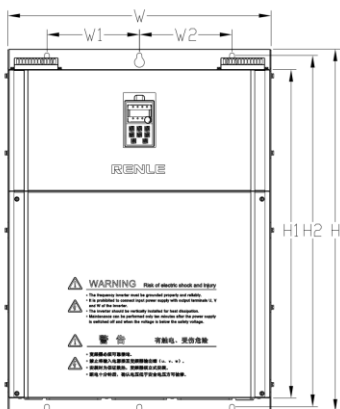

d) 适用于 RNB1220G/250P ~ RNB1315G/350P

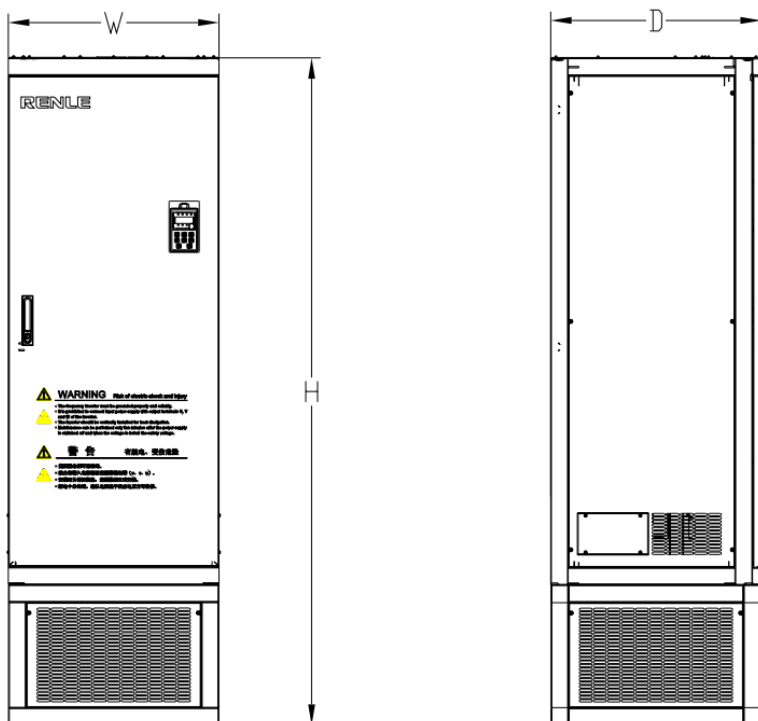

e) 适用于 RNB1350G ~ RNB1500G

图 2-4 产品外形及安装尺寸图

表 2-3 产品外形及安装尺寸、重量

| 变频器型号 | 外形和安装尺寸 (mm) | | | | | | 安装 孔径 | 重量 (kg) | 机箱 外型 |
|---------------|--------------|-----|-----|-----|-----|-----|----------|------------|----------|
| | W | H | D | W1 | H1 | H2 | | | |
| RNB1000G/001P | 140 | 230 | 172 | 128 | 218 | --- | 5.5 | 3.5 | S1 |
| RNB1001G/002P | | | | | | | | | |
| RNB1002G/004P | | | | | | | | | |
| RNB1004G/005P | | | | | | | | | |
| RNB1005G/007P | 165 | 285 | 200 | 153 | 273 | --- | 5.5 | 5.2 | S2 |
| RNB1007G/011P | | | | | | | | | |
| RNB1011G/015P | | | | | | | | | |
| RNB1015G/018P | 214 | 410 | 203 | 184 | 360 | 385 | 7 | 11.5 | S3 |
| RNB1018G/022P | | | | | | | | | |
| RNB1022G/030P | | | | | | | | | |
| RNB1030G/037P | 250 | 450 | 230 | 220 | 400 | 425 | 7 | 19 | S4 |

| | | | | | | | | | |
|---------------|-----|------|-----|-----|-----|-----|-----|-----|----|
| RNB1037G/045P | | | | | | | | | |
| RNB1045G/055P | 300 | 600 | 280 | 240 | 540 | 580 | 9 | 30 | S5 |
| RNB1055G/075P | | | | | | | | | |
| RNB1075G/090P | | | | | | | | | |
| RNB1090G/110P | 330 | 660 | 330 | 250 | 600 | 640 | 9 | 56 | S6 |
| RNB1110G/132P | | | | | | | | | |
| RNB132G/160P | | | | | | | | | |
| RNB1160G/185P | 485 | 850 | 355 | 180 | 772 | 826 | 11 | 110 | S7 |
| RNB1185G/200P | | | | | | | | | |
| RNB1200G/220P | | | | | | | | | |
| RNB1220G/250P | 683 | 940 | 355 | 240 | 860 | 910 | 13 | 165 | S8 |
| RNB1250G/280P | | | | | | | | | |
| RNB1280G/315P | | | | | | | | | |
| RNB1315G/350P | | | | | | | | | |
| RNB1350G | 600 | 1700 | 600 | --- | --- | --- | --- | 200 | S9 |
| RNB1400G | | | | | | | | | |
| RNB1500G | | | | | | | | | |

2.5 操作面板的外形及尺寸



图 2-5 面板外形及尺寸图（单位 mm）



图 2-6 外引键盘支架外形尺寸图（单位 mm）

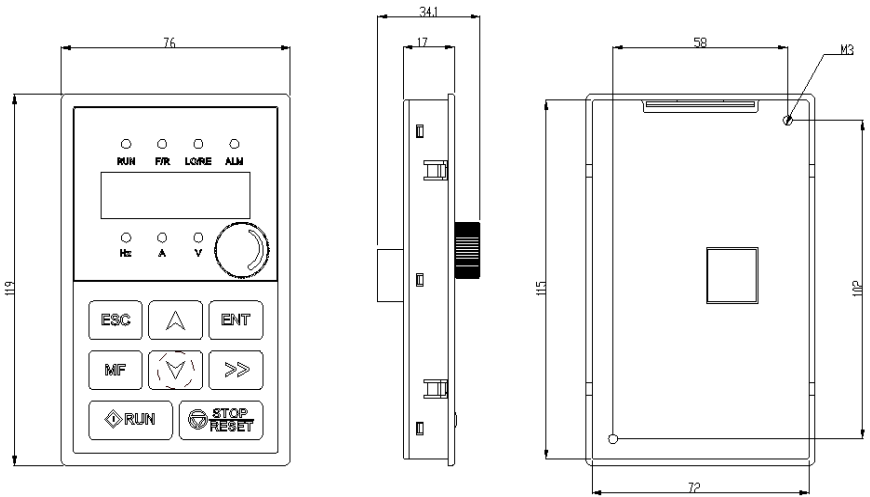

图 2-7 操作面板本体外引开孔尺寸图

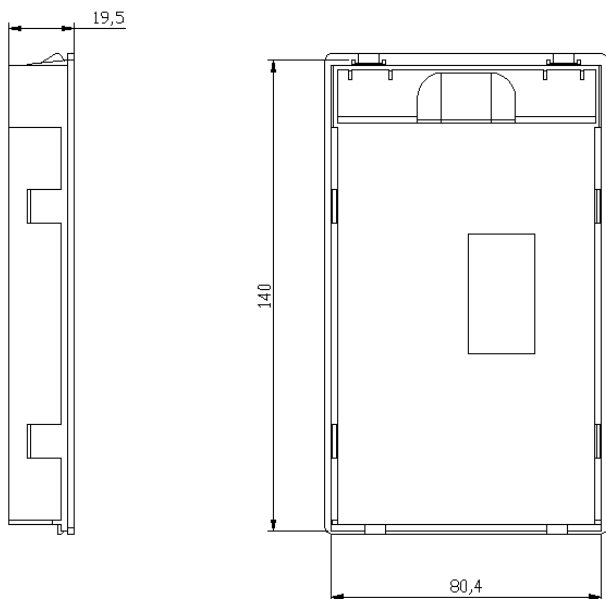

图 2-8 操作面板支架外引开孔尺寸图

3 使用指南

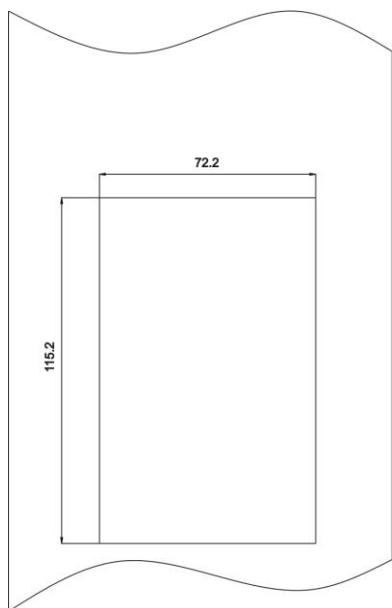
3.1 安装环境

- 1、安装在环境温度为 $-10^{\circ}\text{C}\sim+40^{\circ}\text{C}$ 之间，超过 40°C 以上须降额使用。
- 2、安装在空气的相对湿度 $\leq 95\%$ ，无凝露。
- 3、安装在振动小于 0.5g 的场合。
- 4、安装在阻燃物体表面，且周围有足够的散热空间。
- 5、变频器安装在海拔高度 1000 米以下可以输出额定功率。海拔高度超过 1000 米，其输出功率会下降。建议每升高 100 米，额定输出电流减少 1% 。
- 6、不允许变频器掉到地下突然的撞击。
- 7、不允许将变频器安装在接近电磁辐射源的地方。
- 8、不允许将变频器安装在有易燃气体、易爆气体、腐蚀性气体等的环境中。
- 9、不允许将变频器安装在阳光直射，有油雾、蒸汽的环境中。
- 10、安装作业时应避免将线头、螺钉及钻孔铁屑掉入变频器内部，否则可能引起变频器故障。
- 11、对于安装环境非常恶劣的场合（如纺织行业等），建议采用散热器柜外安装的方式。

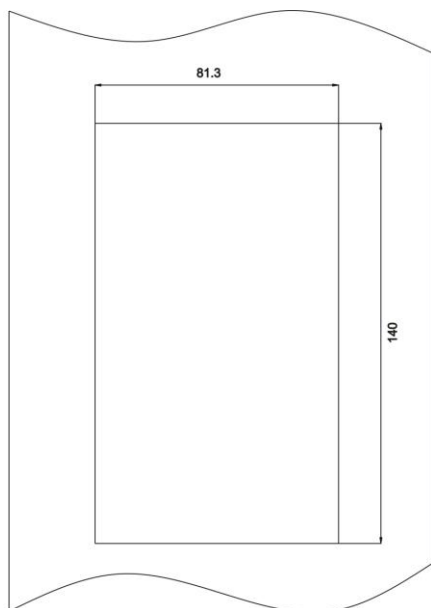
3.2 变频器安装及间隔距离

为保证产品的良好散热，请垂直安装，不得水平安装或横向安装。当多台变频器安装在同一柜体内时，建议采用横向并排安装方式。两台变频器采用上下安装时，中间要加导流板。



图 3-1 RNB1011G/015P 及以下功率等级的安装方向和距离要求



图 3-2 RNB1015G/018P 及以上功率等级的安装方向和距离要求

表 3-1 安装空间尺寸

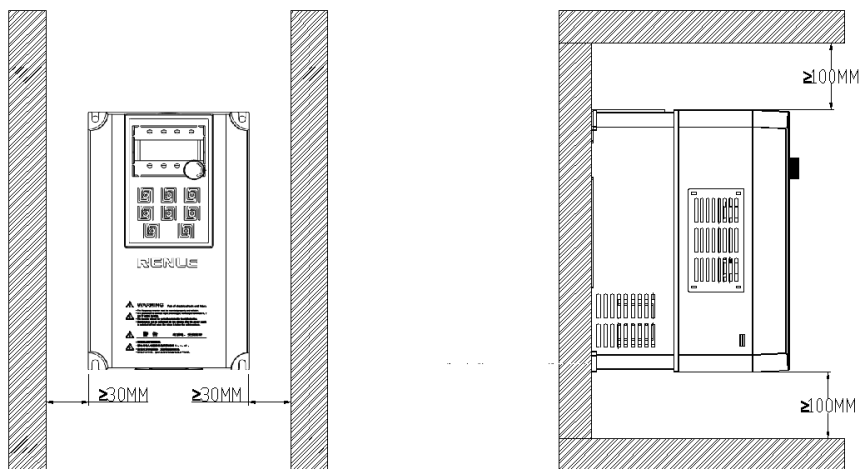
| 变频器型号规格 | 安装空间尺寸 (mm) | |
|-------------------------------|-------------|-------|
| | A | B |
| RNB1015G/018P ~ RNB1037G/045P | ≥ 50 | ≥ 200 |
| RNB1045G/055P 及以上 | ≥ 50 | ≥ 300 |

3.3 操作面板及盖板的安装和拆卸

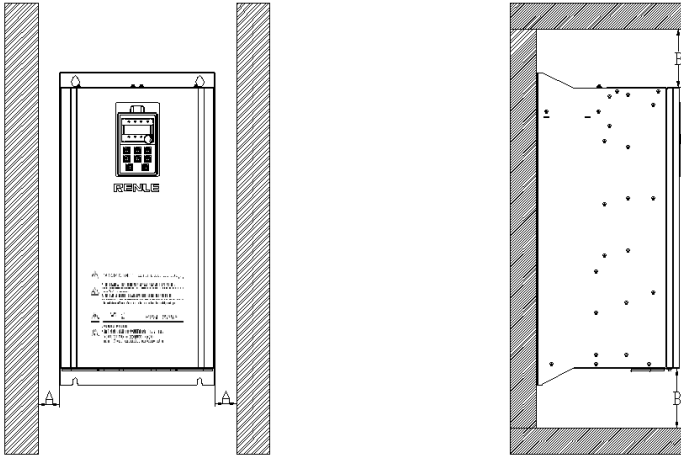

图 3-3 RNB1011G/015P 及以下功率
操作面板安装、拆卸图



图 (a) 拆卸位置

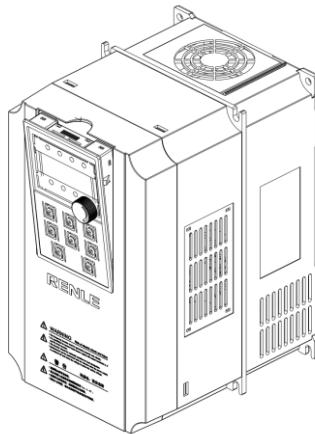

图 (b) 拆卸方向

图 3-4 RNB1011G/015P 及以下功率
盖板安装、拆卸图

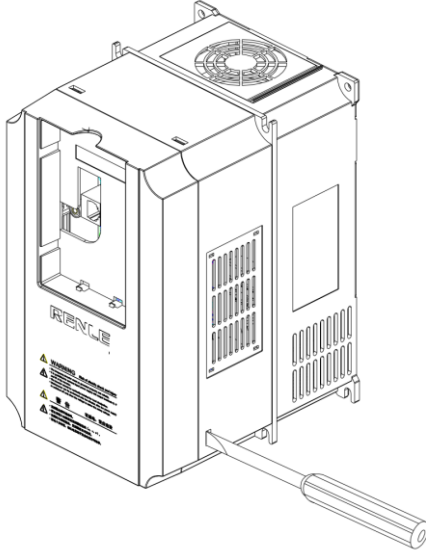

图 3-5 RNB1015G/018P ~ RNB1315G/350P
操作面板的安装、拆卸图

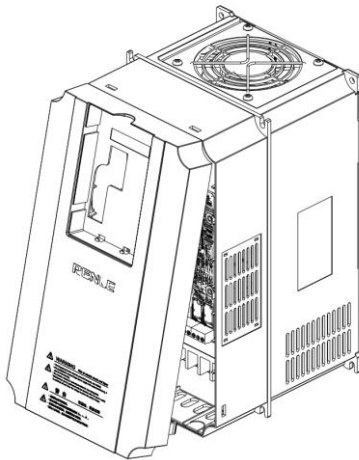

图 3-6 RNB1015G/018P ~ RNB1315G/350P

盖板安装、拆卸图

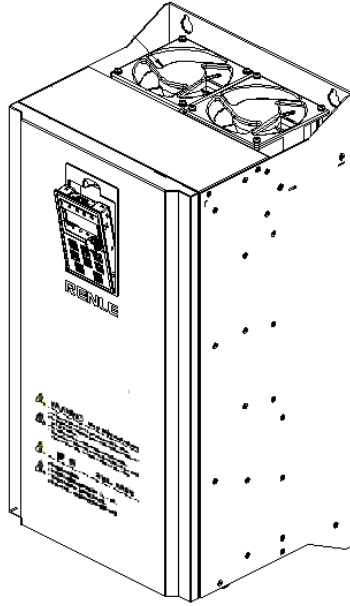

图 3-7 RNB1350G ~ RNB1500G 拆卸图

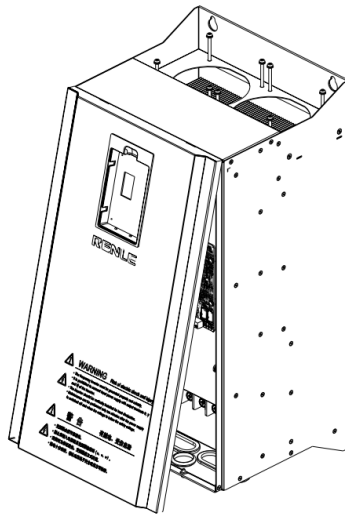
3.4 产品外围元器件及说明

3.4.1 产品外围元器件的标准配置

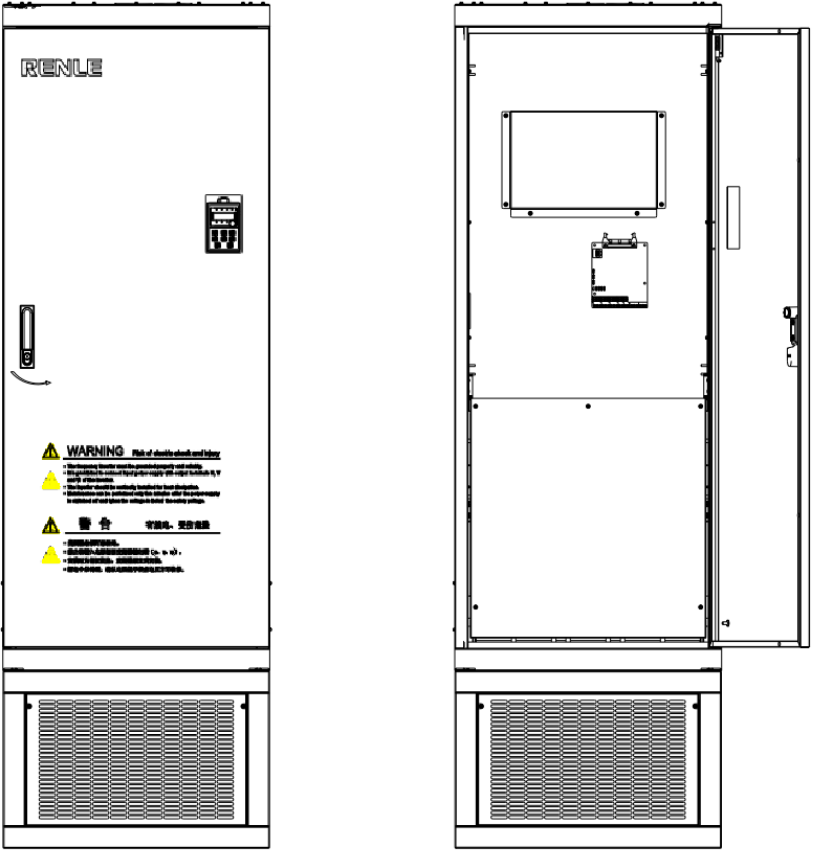

图 3-8 产品外围元器件的标准配置图

3.4.2 外围器件使用及功能

表 3-2 外围元器件的功能表

| 名称 | 功能 |
|-------------|--|
| 断路器 | 用途：在后级设备出现故障时，可切掉电源，保护后级。 选型：断路器的分断电流按变频器输入额度电流的 2 倍选取。 |
| 漏电保护器 | 由于变频器的输出是 PWM 高频斩波电压，因此高频漏电流不可避免，需选用专用漏电保护器。 |
| 接触器 | 请不要频繁的闭合和断开接触器，否则将引起变频器故障，不要通过主电路的通断对变频器实施起停，否则将影响变频器使用寿命。 |
| 输入电抗器及直流电抗器 | 改善输入侧功率因数。 改善输入电源的不平衡对系统的影响。 抑制高次谐波，减少谐波对外的传导。 有效抑制脉冲电流对整流桥的影响。 |
| 输入输出滤波器 | 减少变频器对外围设备的干扰。 |
| 制动单元、制动电阻 | 制动时，消耗电机回馈的能量快速制动。 |
| 输出电抗器 | 减少因漏电流而引起的变频器保护。 当变频器到电机的连线超过 100 米时，建议安装输出电抗器。 |

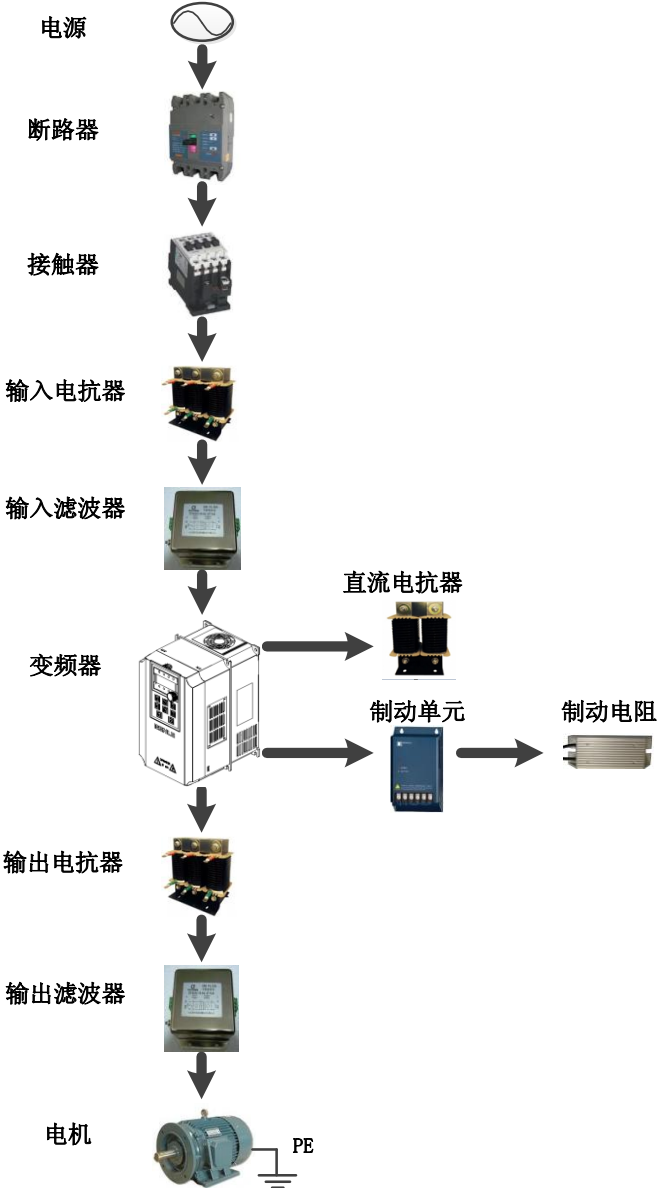
3.4.3 电缆、断路器、接触器规格选型表

表 3-3 外围元器件选型表

| 型号 | 主回路线 缆(铜, m ²) | 断路器额 定电流(A) | 接触器额 定电流(A) | 制动单元/制动电阻 | |
|---------------|-------------------------------|----------------|----------------|----------------------------|--------|
| RNB1000G/001P | 2.5 | 10 | 10 | 300W | ≥ 150Ω |
| RNB1001G/002P | 2.5 | 16 | 10 | | |
| RNB1002G/004P | 2.5 | 16 | 10 | | |
| RNB1004G/005P | 4 | 25 | 16 | 450W | ≥ 100Ω |
| RNB1005G/007P | 4 | 32 | 25 | 600W | ≥ 75Ω |
| RNB1007G/011P | 4 | 40 | 32 | | |
| RNB1011G/015P | 4 | 63 | 40 | 1200W | ≥ 38Ω |
| RNB1015G/018P | 6 | 63 | 40 | 1800W | ≥ 25Ω |
| RNB1018G/022P | 6 | 100 | 65 | | |
| RNB1022G/030P | 10 | 100 | 65 | | |
| RNB1030G/037P | 16 | 125 | 80 | 5000W | ≥ 10Ω |
| RNB1037G/045P | 16 | 160 | 80 | | |
| RNB1045G/055P | 25 | 200 | 95 | 外配制动单元 制动电阻根据制动 单元选配 | |
| RNB1055G/075P | 35 | 200 | 125 | | |
| RNB1075G/090P | 50 | 250 | 160 | | |
| RNB1090G/110P | 70 | 250 | 160 | | |

| | | | |
|---------------|-------|------|------|
| RNB1110G/132P | 95 | 350 | 350 |
| RNB1132G/160P | 150 | 400 | 400 |
| RNB1160G/185P | 185 | 500 | 400 |
| RNB1185G/200P | 240 | 630 | 400 |
| RNB1200G/220P | 150*2 | 630 | 630 |
| RNB1220G/250P | 150*2 | 800 | 630 |
| RNB1250G/285P | 185*2 | 800 | 700 |
| RNB1285G/315P | 150*3 | 1000 | 800 |
| RNB1315G/350P | 150*3 | 1200 | 900 |
| RNB1350G | 150*3 | 1280 | 960 |
| RNB1400G | 150*4 | 1380 | 1035 |
| RNB1500G | 150*4 | 1720 | 1290 |

注：1,RNB1037G/045P（含）以下内置制动单元，制动电阻的功率和阻值需满足表中要求，否则有产品损坏的危险。

2,其余机型制动电阻均为外置，需客户自行采购。

3.5 主回路接线端子图

3.5.1 主回路端子：



图 3-9 RNB1000G/001P~RNB1011G/015P 主回路接线端子图



图 3-10 RNB1015G/018P~RNB1022G/037P 主回路接线端子图

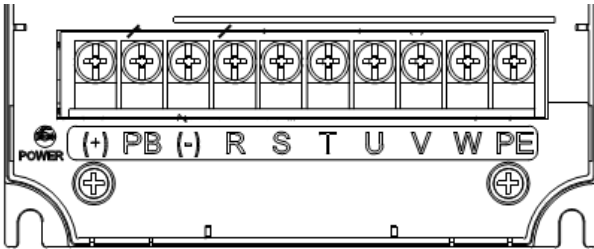

图 3-11 RNB1030G/037P~RNB1037G/045P 主回路接线端子图

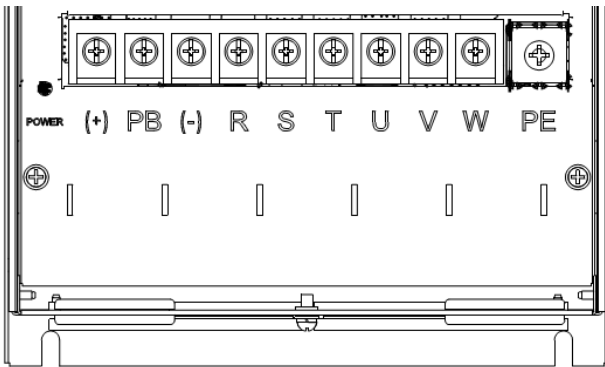

图 3-12 RNB1045G/055P~RNB1055G/075P 主回路接线端子图

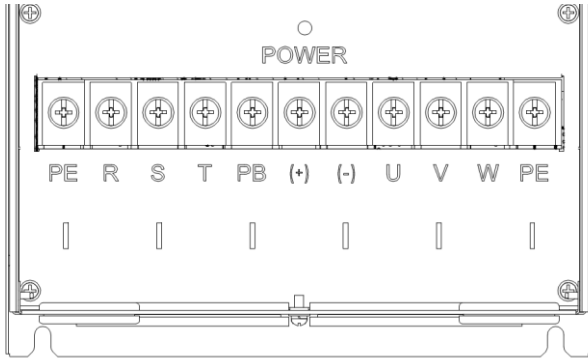

图 3-13 RNB1075G/090P~RNB1110G/132P 主回路接线端子图

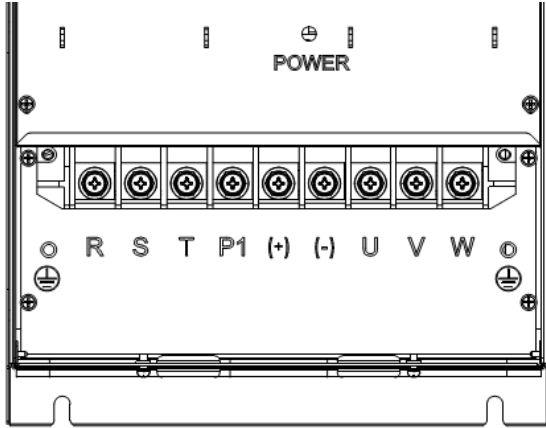

图 3-14 RNB1132G/160P~RNB1200G/220P 主回路接线端子图

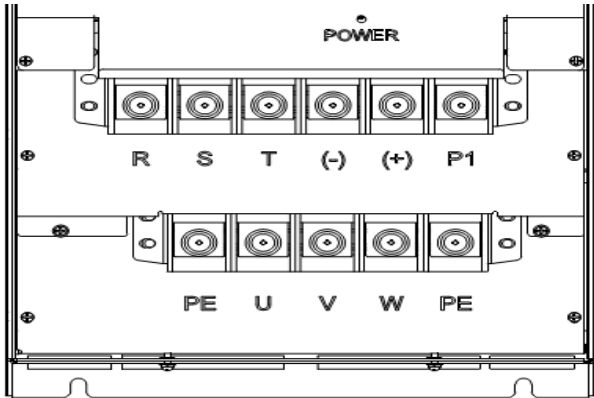

图 3-15 RNB1220G/250P~RNB1315G/350P 主回路接线端子图

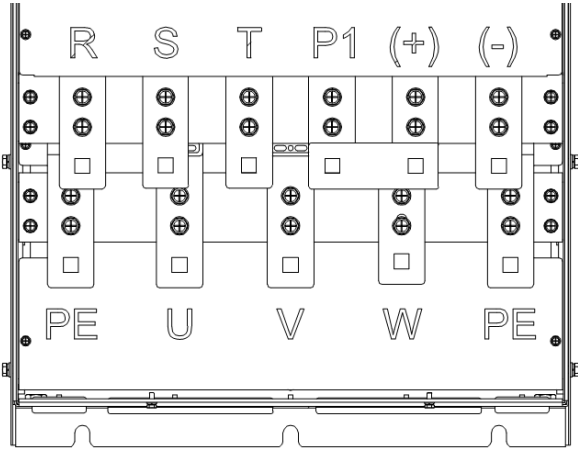

图 3-16 RNB1350G~RNB1500G 主回路接线端子图

3.5.2 主回路端子的功能说明如下：

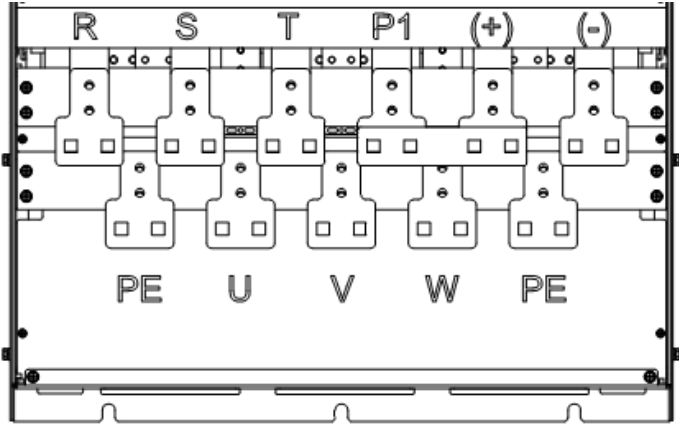
表 3-4 主回路端子功能描述表

| 端子丝印名称 | 功能说明 |
|---------|--------------------|
| R、S、T | 三相电源输入端子 |
| (+)、(-) | 外接制动单元预留端子、共直流母线端子 |
| (+)、PB | 外接制动电阻预留端子 |
| P1、(+) | 外接直流电抗器预留端子 |
| (-) | 直流负母线输出端子 |
| U、V、W | 三相交流输出端子 |
| ⊕ | 接地端子(PE) |

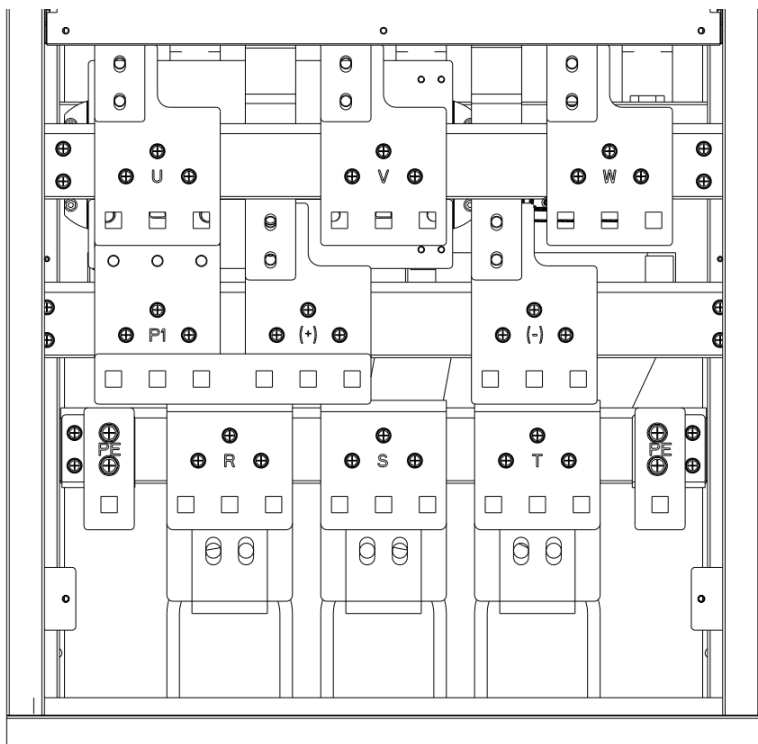
3.5.3 主电源过线圈外形尺寸图:



图 3-17 RNB1015G/018P~RNB1022G/030P 过线圈外形尺寸图 (单位 mm)



图 3-18 RNB1022G/030P~RNB1037G/045P 过线圈外形尺寸图 (单位 mm)

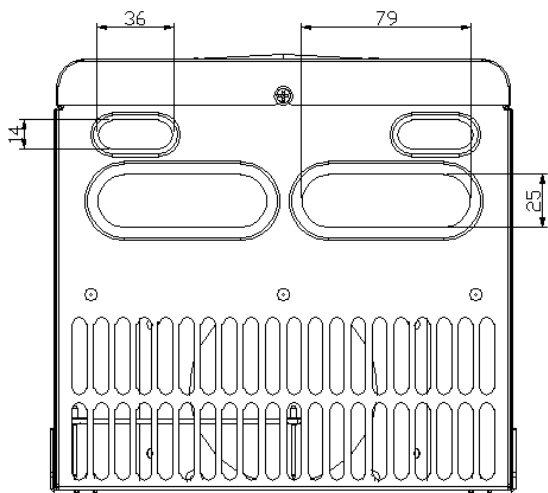

图 3-19 RNB1045G/055P~RNB1055G/075P 过线圈外形尺寸图 (单位 mm)

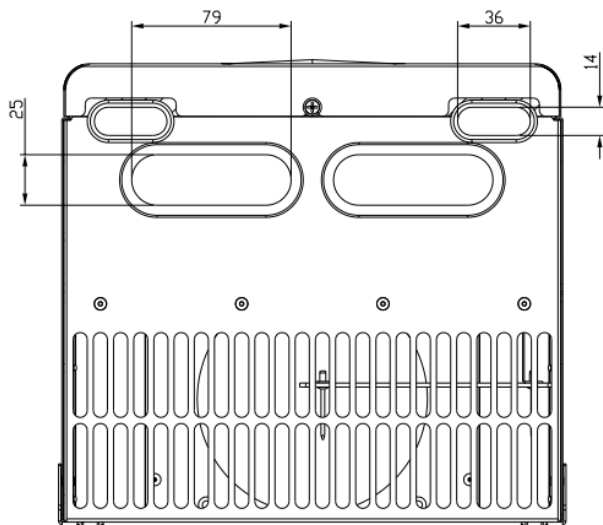

图 3-20 RNB1075G/090P~RNB1110G/132P 过线圈外形尺寸图 (单位 mm)

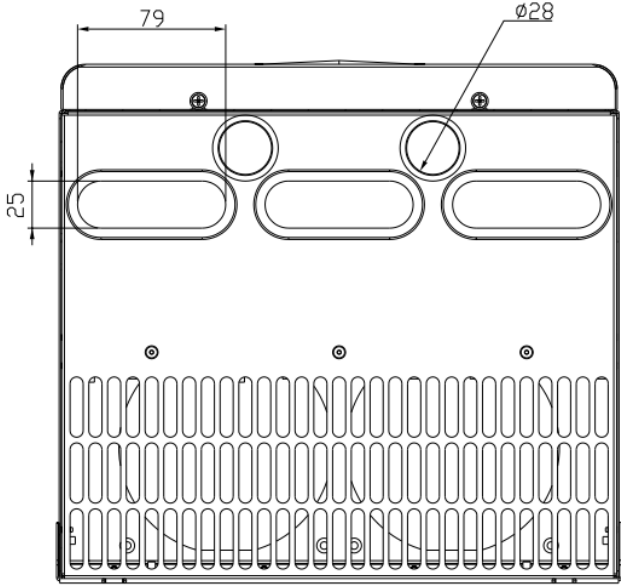

图 3-21 RNB1132G/160P~RNB1200G/220P 过线圈外形尺寸图 (单位 mm)

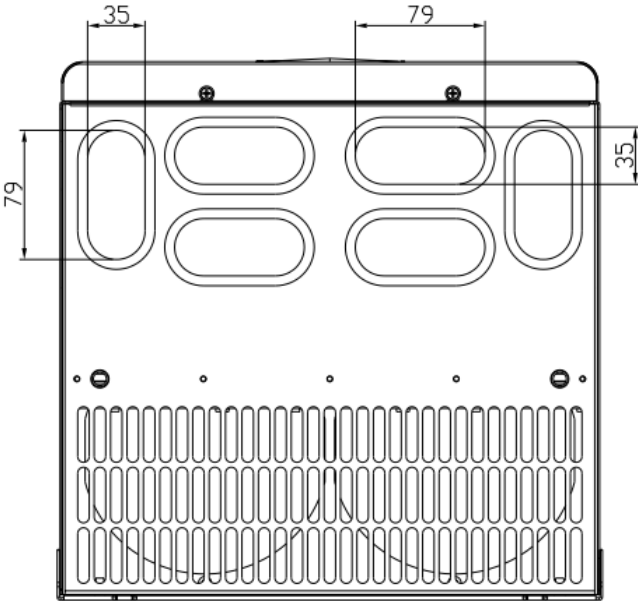

图 3-22 RNB1220G/250P~RNB1315G/350P 过线圈外形尺寸图 (单位 mm)

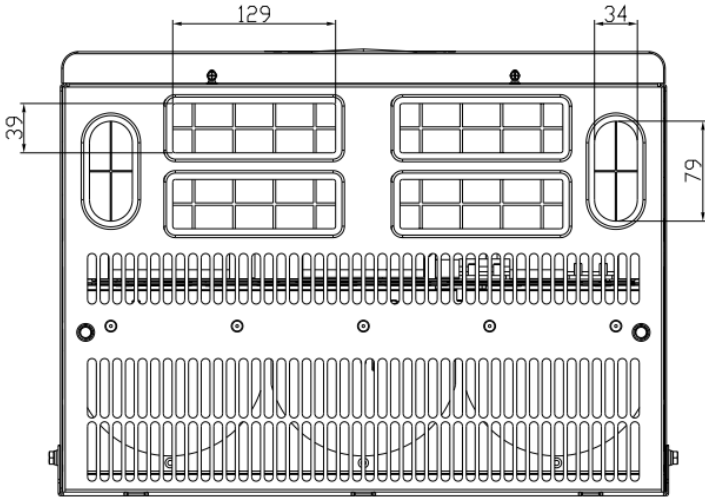

图 3-23 RNB1350G~RNB1500G 过线圈外形尺寸图 (单位 mm)

3.6 标准接线图

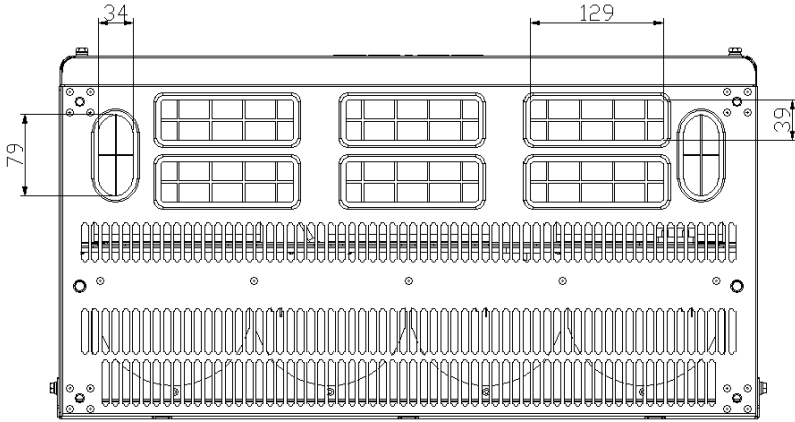

图 3-24 标准接线图

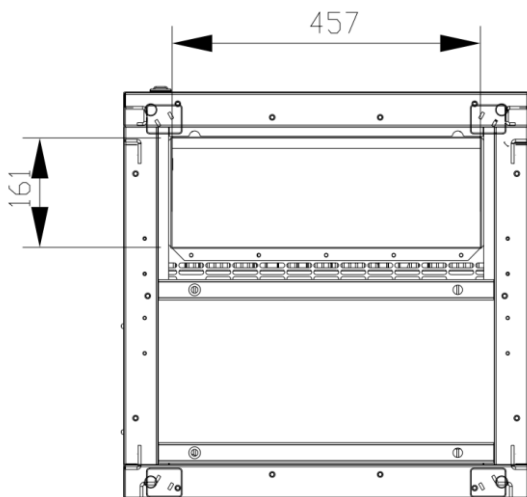
3.7 主回路连接

3.7.1 主回路电源侧的连接

1、 断路器

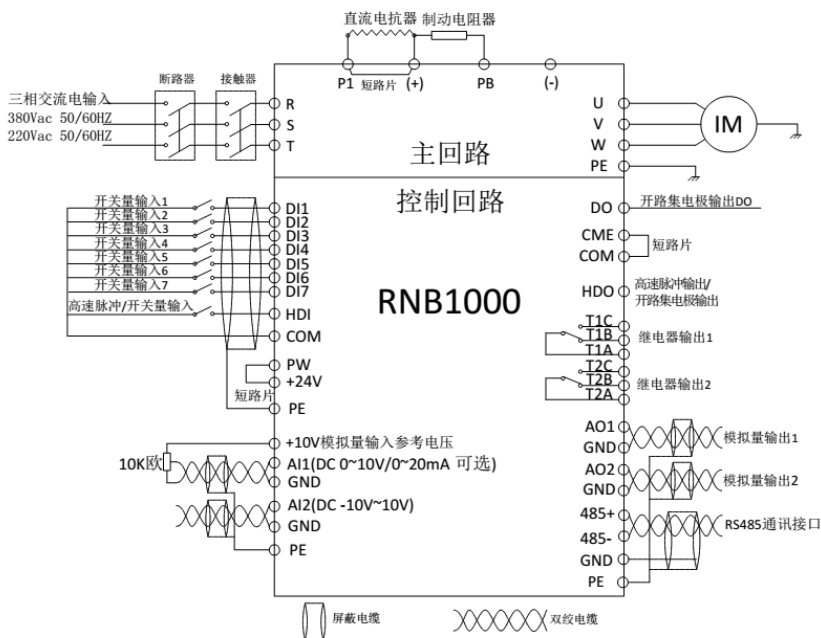
在三相交流电源和电源输入端子（R、S、T）之间，需接入适合变频器功率的断路器（MCCB）。断路器的容量选为变频器额定电流的 1.5~2 倍之间，详情请参考表 3-3《外围元器件选型表》。

2、 交流接触器

为了能在系统故障时，有效的切除变频器的输入电源，可以在输入侧安装交流接触器控制主回路电源的通断，以保证安全。

3、 输入交流电抗器

为了防止电网高压输入时，大电流流入输入电源回路而损坏整流部分元器件，需在输入侧接入交流电抗器，同时也可改善输入侧的功率因数。

4、 输入侧噪声滤波器

使用变频器时可能会通过电线干扰周围设备，使用此滤波器可以减小干扰。如下图所示：



图 3-25 主回路电源侧连接图

3.7.2 主回路变频器侧的连接

1、 直流电抗器

RNB1000 变频器从 18.5kw~37kw 内置直流电抗器。直流电抗器可以改善功率因数，可以避免电网电压突变或相控负载造成的谐波对整流电路造成损害。

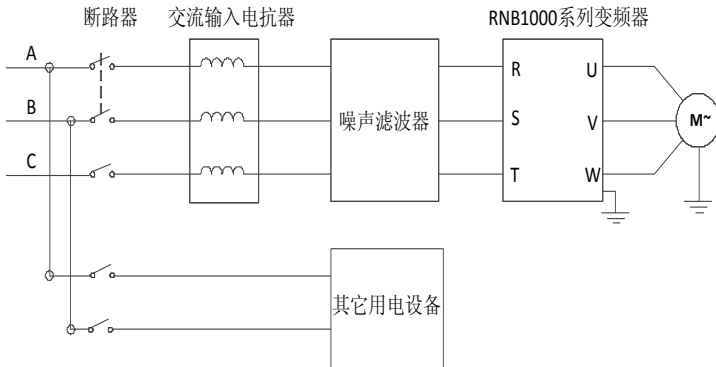
2、 制动单元和制动电阻

RNB1000 变频器在 37kw（含 37kw）以下机型内置制动单元，为了释放制动运行时回馈的能量，必须在(+)，PB 端连接制动电阻。

RNB1000 变频器 45kw 以上机型需外接制动单元，为了释放制动运行时回馈的能量，必须在(+)，(-)端连接制动单元，在制动单元的(+)，PB 端连接制动电阻。

制动电阻的配线长度应小于 5M；制动电阻会因为释放能量温度升高，安装制动电阻时应注意安全防护和良好通风。

接制动单元时注意(+)，(-)的极性，不要接反；(+)，(-)端不允许直接接制动电阻，否则会损坏变频器或发生火灾危险。

3.7.3 主回路电机侧的连接

1、输出电抗器

当变频器和电机之间的距离超过 50 米时，由于长电缆对地的寄生电容效应导致漏电流过大，变频器容易频繁发生过流保护，同时为了避免电机绝缘损坏，须加输出电抗器补偿。

2、输出侧噪声滤波器

增加输出噪声滤波器可以减小由于变频器和电机之间电缆造成的无线电噪声以及导线的漏电流。如下图所示：



图 3-26 主回路电机侧连接图

3、回馈单元的连接

回馈单元可将处于再生制动状态的电机发的电回馈电网。回馈单元广泛应用于油田抽油机，离心机，提升机等设备。

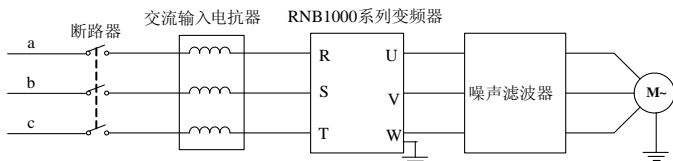

图 3-27 能量回馈单元连接图

4、公共直流母线的连接

在造纸机械、纺织、化纤等多电机传动应用中，普遍采用公共直流母线的方案。任一时刻，某些电机处在电动工作状态，而另一些电机处在再生制动（发电）状态。这时再生能源在直流母线上自动均衡，可以供给电动状态的电机使用，从而使整个系统的耗电量减少，相比传统的单台变频器驱动单台电机的方案可进一步节能。

当两台电机同时工作时（如收卷、放卷电机），一台处于电动状态，另一台处于发电状态。这时可将两台变频器的直流母线并联，再生能源可供给电动状态的电机使用，从而达到节能的目的。具体如下图所示：

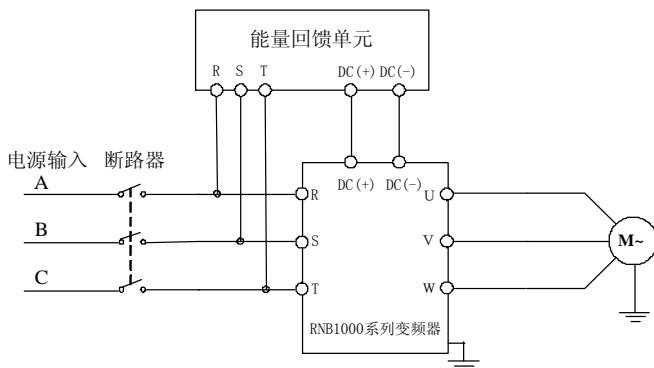

图 3-28 共直流母线的连接

注意：如果是两台变频器直接连接母线时，最好是相同型号，并且保证同时上电。

5、接地线的连接(PE)

为了保证安全，防止触电和火警事故，变频器的接地端子 PE 必须良好接地。接地线要粗而短，应使用 3.5mm² 以上的多股铜芯线。多个变频器接地时，建议尽量不要使用公共地线，避免接地线形成回路。

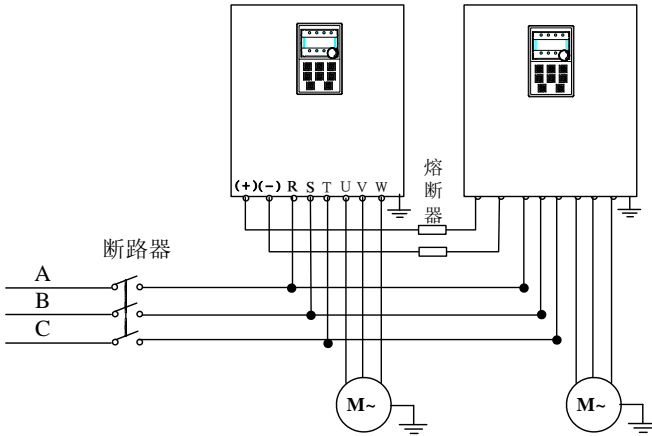
3.8 控制回路连接

3.8.1 注意事项

请使用多芯屏蔽电缆或双绞线连接控制端子。使用屏蔽电缆时（靠变频器的一端）应连接到变频器的接地端子 PE。布线时控制电缆应远离主电路和强电路（包括电源线，电机线，继电器，接触器连线等）20cm 以上，并避免并行放置，建议采用垂直布线，以防止外部干扰产生变频器的误动作。

3.8.2 控制板示意图



图 3-29 控制板示意图

3.8.3 控制板插针使用说明

表 3-5 控制板插针使用说明

| 位号 | 使用说明 | |
|----|----------------|--|
| X1 | RS485 终端匹配电阻设置 | |
| | | <p>将 X1 第 1, 2 脚使用短路模块短接, RS485 总线使用终端匹配电阻, 120 欧;</p> <p>将 X1 第 2, 3 脚使用短路模块短接, RS485 总线不使用终端匹配电阻; 未使用短路模块时, RS485 总线不使用终端匹配电阻。</p> |

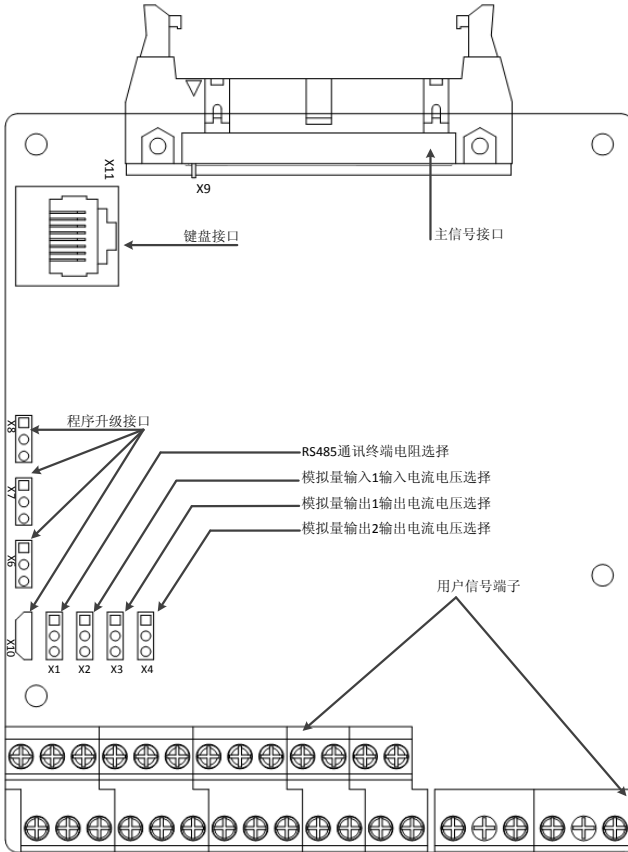
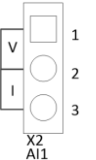
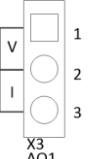
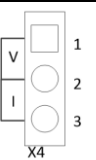
| | | |
|-----|--|---|
| X2 | 模拟量输入 1 电压电流选择 | |
| |  | 将 X2 第 1,2 脚使用短路模块短接,模拟量输入 1 为电压输入(0~10V); 将 X2 第 2,3 脚使用短路模块短接,模拟量输入 1 为电流输入(0~20mA); 未使用短路模块时,模拟量输出 1 为电压输入(0~10V)。 |
| X3 | 模拟量输出 1 电压电流选择 | |
| |  | 将 X3 第 1,2 脚使用短路模块短接,模拟量输出 1 为电压输出(0~10V); 将 X3 第 2,3 脚使用短路模块短接,模拟量输出 1 为电流输出(0~20mA)。 |
| X4 | 模拟量输出 2 电压电流选择 | |
| |  | 将 X4 第 1,2 脚使用短路模块短接,模拟量输出 2 为电压输出(0~10V); 将 X4 第 2,3 脚使用短路模块短接,模拟量输出 2 为电流输出(0~20mA)。 |
| X6 | 控制板 CPU 下载专用插针(出厂前已设置好,用户不用更改) | |
| X7 | 控制板 CPU 下载专用插针(出厂前已设置好,用户不用更改) | |
| X8 | 控制板 CPU 下载专用插针(出厂前已设置好,用户不用更改) | |
| X9 | 主信号接口,用于控制板与电源板之间信号连接 | |
| X10 | 控制板 CPU 下载用插座, MICRO USB 接口,可方便用户在主回路未通电情况下,使用外接 5V 供电设备,如充电宝,笔记本电脑 USB 接口等,通过 MICRO USB 连接线对控制板进行供电并进行参数设置。 | |

3.8.4 控制板端子示意图及说明



图 3-30 控制板端子示意图

| | | | | | | | | | | | | | | | | | | |
|------|------|------|-----|-----|-----|------|-----|-----|-----|-----|-----|-----|-----|-----|-----|-----|-----|-----|
| +10V | GND | AI1 | AI2 | COM | DI1 | DI2 | DI3 | DI4 | DI5 | DI6 | DI7 | DO | | | | | | |
| PE | 485+ | 485- | GND | AO1 | AO2 | +24V | PW | COM | HDI | HDO | COM | CME | T1A | T1B | T1C | T2A | T2B | T2C |

图 3-31 控制板端子标示

3.8.5 控制板端子功能表

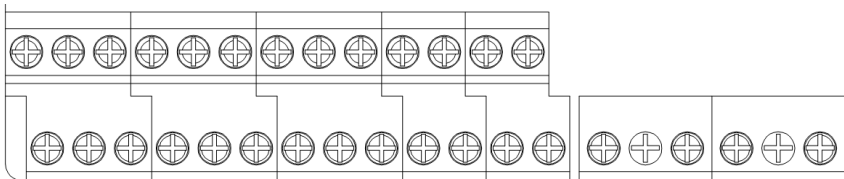
表 3-6 控制板端子功能表

| 种类 | 端子符号 | 端子功能说明 | 技术规格 |
|-------|-------------|-------------------------|--|
| 开关量输入 | +24V | +24V 电源 | 24V±10%，内部与 GND 隔离。最大负载 200mA |
| | PW | 外部电源输入端子(数字输入端子电源) | 出厂与+24V 短接 |
| | DI1~DI7 | 开关量输入端子 1~7 | 输入规格：24V，5mA |
| | HDI | 高速脉冲输入或开关量输入 | 脉冲输入频率范围：0~50KHz 高电平电压：24V |
| | COM | +24V 电源或外部电源地 | 内部与 GND 隔离 |
| 开关量输出 | DO | 开路集电极输出，公共端为 CME | 外接电压范围：0~24V |
| | CME | 开路集电极输出公共端 | 出厂与 COM 短接 |
| | HDO | 高速脉冲输出或开路集电极输出，公共端为 COM | 脉冲输出频率范围：0~50KHz |
| | COM | HDO 公共端 | 内部与 GND 隔离 |
| 模拟量输入 | +10V | 本机提供的+10V 电源输出 | 输出电流范围：0~50mA (若+10V 与 GND 之间接电位器，电位器阻值应不小于 2K 欧) |
| | AI1 | 模拟量输入端子 1 | 输入电压电流可选 输入电压范围：0V~10V 输入电流范围：0/4~20mA |
| | AI2 | 模拟量输入端子 2 | 输入电压范围：-10V~10V |
| | GND | 模拟地 | 内部与 COM 隔离 |
| 模拟量输出 | AO1~AO2 | 模拟量输出端子 | 输出电压电流可选 输出电压范围：0~10V 输出电流范围：0~20mA |
| | GND | 模拟地 | 内部与 COM 隔离 |
| 继电器输出 | T1A/T1B/T1C | 继电器输出 | T1A-T1B：常闭 T1A-T1C：常开 触点容量：250VAC/3A，30VDC/1A |
| | T2A/T2B/T2C | 继电器输出 | T2A-T2B：常闭 T2A-T2C：常开 触点容量：250VAC/3A，30VDC/1A |
| 通讯接口 | 485+/485- | RS485 通讯接口 | RS485 通讯接口 |

3.8.6 开关量输入接线说明

使用变频器内部+24V 电源，外部控制器为 NPN 型灌电流接线方式如下图所示：



图 3-32 NPN 型灌电流接线方式

使用变频器内部+24V 电源，外部控制器为 PNP 型拉电流接线方式如下图所示：

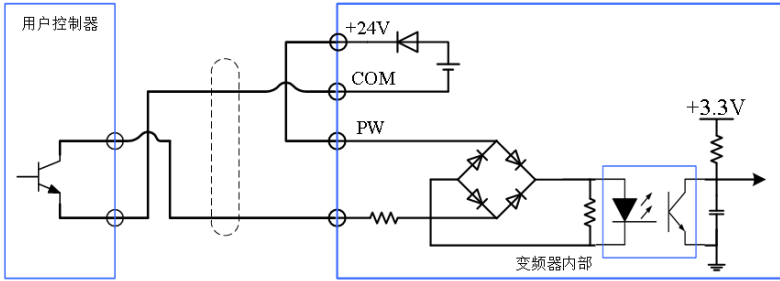

图 3-33 PNP 型拉电流接线方式

注：务必去除+24V 与 PW 端子间短路片，并将短路片连接在 PW 和 COM 端子之间。

使用外部电源，外部控制器为 NPN 型灌电流接线方式如下图所示：

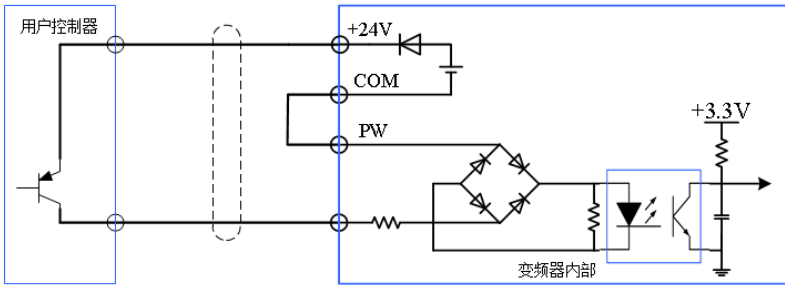

图 3-34 NPN 型灌电流接线方式

注：务必去除+24V 与 PW 端子间短路片

使用外部电源，外部控制器为 PNP 型拉电流接线方式如下图所示：

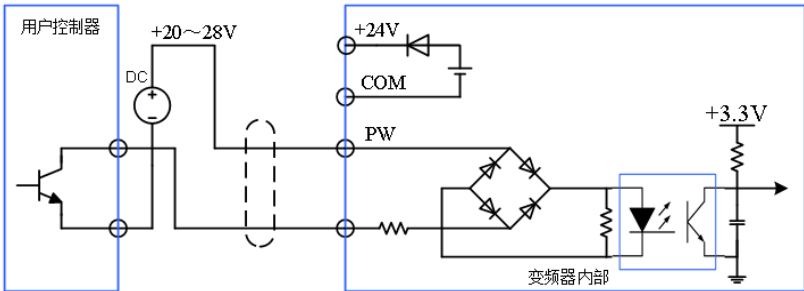

图 3-35 PNP 型拉电流接线方式

注：务必去除+24V 与 PW 端子间短路片

3.9 配线中的 EMC 问题

3.9.1 EMC 一般常识

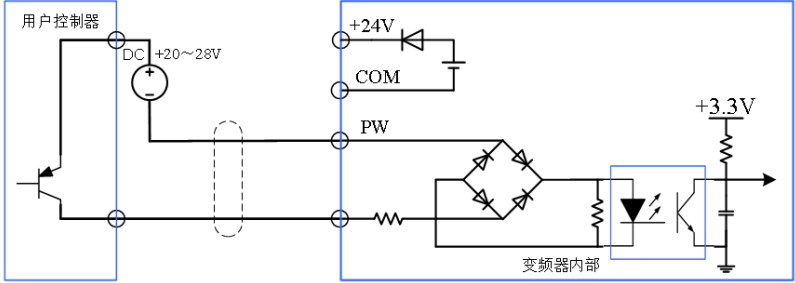
EMC 是电磁兼容性，是指设备或系统在其电磁环境中能正常工作且不对该环境中任何设备构成不能承受的电磁骚扰的能力。EMC 包括两方面的内容：电磁干扰和电磁抗干扰。

电磁干扰按传播途径可以分为两类：传导干扰和辐射干扰。

传导干扰是指沿着导体传播的干扰，所以任何导体，如导线、传输线、电感器、电容器等都是传播干扰的媒介。

辐射干扰是指以电磁波形式传播的干扰，其传播的能量与距离的平方成反比。

电磁干扰必须同时具备三个条件：干扰源、传输通道、敏感接收器，三者缺一不可。解决 EMC 问题主要从这三方面解决。对用户而言，由于设备作为电磁的干扰源或接收器不可更改，所以解决干扰问题主要从传输通道着手。

变频器的工作原理决定了它会产生一定的噪声，会影响和干扰其它设备，同时变频器内部的弱电信号也容易受到变频器本身和其它设备的干扰，在实际应用中经常会碰到一些 EMC 问题，为减少或杜绝变频器对外界的干扰和变频器受外界设备的干扰，本书就针对 EMC 的处理上给与以下解决方案。

3.9.2 噪声抑制对策

外围设备与变频器公用同一系统的电源时，变频器所产生的噪声会经电源线向同一系统中的其它设备传播，造成其它设备的误动作，此时可采用：

在变频器的输入端加装输入噪声滤波器。

在受 EMC 影响的设备的电源端加装噪声滤波器。

用隔离变压器将变频器与其它设备隔开，杜绝噪声的传播。

外围设备与变频器的布线构成了回路，变频器不可避免的接地漏电流，会使其它设备误动作。此时断开设备的地线，会减少误动作。

使容易受影响的设备或控制信号线远离变频器。

信号线采用屏蔽线，屏蔽层可靠接地，必要时将信号线套入金属管内，并采用电缆夹片构成 360 度环接地。信号线要尽量远离动力电缆，实在远离不了的要垂直交叉。

变频器的输入、输出端分别加装噪声滤波器或磁环（铁氧体共模扼流圈），都可以有效的抑制变频器的噪声。

3.9.3 接地处理

变频器在工作时一定要安全可靠接地。接地不仅是为了设备和人身安全，而且也是解决 EMC 问题最简单、最有效、成本最低的方法，应优先考虑。

应尽可能采用最大的接地电缆标准尺寸降低接地系统的阻抗，接地线尽可能短。有条件的话，变频器应单独接地。布置接地电缆远离对噪声敏感的设备输入、输出配线。

注：很多现场共用地线零线，严格的说，不算地线。

3.9.4 漏电流

漏电流包括线间漏电流和对地漏电流两种。它的大小取决于配线时分布电容的大小和变频器的载波频率。

对地漏电流是指流过公共地线的漏电流，它不仅会流入变频器系统而且可能通过地线流入其它设备，这些漏电流可能使漏电断路器、继电器或其它设备误动作。

线间漏电流是指流过变频器输出侧电缆间分布电容的漏电流。漏电流的大小与变频器载波频率、电机电缆长度、电缆截面积有关，变频器载波频率越高、电机电缆越长、电缆截面积越大，漏电流也越大。

降低漏电流方法：

降低载波频率可有效降低漏电流，当电机线较长时(50m 以上)，应在变频器输出侧安装交流电抗器或正弦波滤波器，当电机线更长时，应每隔一段距离安装一个电抗器。

4 操作及上电说明

4.1 操作面板说明

产品操作面板由单位/状态指示区、数据显示区和按键操作区三个部分组成。如下图所示。



图 4-1 操作面板图

4.1.1 单位与状态指示灯

表 4-1 单位与状态指示灯表

| 键盘标识 | | 名称 | 含义 |
|---------------|-------|-----------|--|
| 单位 指示 灯 | Hz | 频率指示灯 | 当前显示参数的单位为 Hz |
| | A | 电流指示灯 | 当前显示参数的单位为 A |
| | V | 电压指示灯 | 当前显示参数的单位为 V |
| | % | 百分比指示灯 | 当前显示参数为百分比 |
| 状态 指示 灯 | RUN | 运行状态指示灯 | 亮：变频器正在运行 灭：变频器已停机 闪：变频器处于休眠状态 |
| | F/R | 反转指示灯 | 亮：变频器反转 灭：变频器正转或停机 |
| | LO/RE | 运行命令给定指示灯 | 灭：操作面板运行命令给定方式 闪：端子运行命令给定方式 亮：通讯运行命令给定方式 |
| | ALM | 报警指示灯 | 灭：无故障报警 闪：过载预报警 亮：故障报警 |

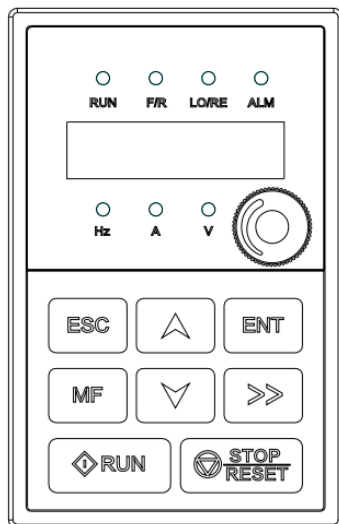
4.1.2 数码显示区

5 位 LED 显示，可显示设定频率、输出频率等各种监视数据以及报警代码。

4.1.3 操作面板按键功能

表 4-2 面板按键功能说明表

| 键盘标识 | 名称 | 含义 |
|--|--------|---|
|  | 编程/退出键 | 一级菜单进入或退出； 二级菜单返回一级菜单； 三级菜单返回二级菜单。 |
|  | 多功能键 | 根据多功能选择进行操作 ^[2] |
|  | 运行键 | 操作面板运行命令给定方式下，用于变频器启动控制； 设定参数自辨识后，用于启动变频器进行参数自辨识。 |
|  | 确认键 | 一级菜单功能组确认，进入二级菜单； 二级菜单功能码确认，进入三级菜单； 三级菜单功能码设定值确认，返回二级菜单； 密码验证状态下，密码输入完毕。 |
|  | 移位键 | 一级菜单，功能组编辑步长 ^[1] 选择； 二级菜单，功能码编辑步长选择； 三级菜单，功能码设定值编辑步长选择； 停机参数显示状态、运行参数显示状态、故障显示状态下，显示参数选择； 密码验证状态下，编辑位选择。 |
|  | 停止/复位键 | 操作面板运行命令给定方式下，用于变频器停机控制； 其它运行命令给定方式下，用于变频器的运行保护停机控制 ^[3] ； 故障且已停机时，用作复位键，清除故障警告显示。 |
|  | 递增键 | 一级菜单功能组递增； 二级菜单功能码递增； 三级菜单功能码设定值递增； 设定频率递增。 |
|  | 递减键 | 一级菜单功能组递减； 二级菜单功能码递减； 三级菜单功能码设定值递减； 设定频率递减。 |
|  | 电位器 | 调节频率。 调节转矩。 |

注：^[1]通过移位键选择编辑步长为个位、十位、百位等

^[2]多功能选择见功能码（F05.04）







^[3]发送停机后，如果想再次运行，需要当前运行命令给定方式下的运行命令清除。
通过移位键选择编辑步长为个位、十位、百位等。

4.2 操作流程

4.2.1 参数设置

三级菜单分别为：

- 1、功能码组号（一级菜单）；
- 2、功能码标号（二级菜单）；
- 3、功能码设定值（三级菜单）。

说明：上电初始化时显示 8.8.8.8.8，初始化后显示数字给定频率；客户需修改参数时按 **ESC** 进入一级菜单，显示 F00，通过  或  修改为 F00-F15 客户需修改组，按 **ENT** 进入二级菜单，再按 **ENT** 键进入三级菜单，通过  或  找到需修改的参数 F**.**再通过对  或  修改后，由 **ENT** 写入控制板。按 **ESC** 返回。

在三级菜单状态下，若该参数没有闪烁位，表示该功能码参数不能修改，可能原因有：

- 1) 该功能码为不可修改参数。如实际检测参数、故障记录参数、运行记录参数等；
- 2) 该功能码在运行状态下不可修改，需停机后才能进行修改。

4.2.2 故障复位

变频器出现故障以后，变频器会提示相关的故障信息。用户可以通过键盘上的 **STOP/RESET** 键或者定义的故障复位端子（F6 组）进行故障复位，变频器故障复位以后，处于待机状态。如果变频器处于故障状态，用户不对其进行故障复位，则变频器处于运行保护状态，变频器无法运行。

4.2.3 电机参数自辨识

要获得良好的控制性能，必须对电机进行参数自辨识，以获得被控电机的准确参数；在变频器进行参数自辨识前，必须正确输入电机的铭牌参数，RNB1000 系列变频器将会根据此铭牌参数匹配标准电机参数。

电机参数参数辨识操作步骤如下：

首先将运行命令选择（F00.01）选择为面板运行命令通道。

然后请按电机实际参数输入下面

F01.02：电机额定功率；

F01.03：电机额定频率；

F01.04：电机额定转速；

F01.05：电机额定电压；

F01.06：电机额定电流。

注意：电机要和负载脱开，并设置 F01.12 为 1，否则，自辨识得到的电机参数可能不正确。如果电机与负载无法脱开，请将自辨识时 F01.12 设为 2，（详细电机参数自辨识过程请参考功能码 F01.12 的详细说明）然后按键盘面板上 **RUN** 键，变频器会自动计算出电机的下列参数：

F01.07：电机定子电阻；

F01.08：电机转子电阻；

F01.09：电机定、转子电感；

F01.10：电机定、转子互感；

F01.11：电机空载电流；

电机参数辨识完成后数码管显示 END，否则自辨识失败。

4.2.4 密码设置



RNB1000 系列变频器提供用户密码保护功能，当 F05.03 设为非零时，即为用户密码，

退出功能码编辑状态，密码保护将在 1 分钟后生效，再次按 ESC 键进入功能码编辑状态时，将显示“8.8.8.8.8”，操作者必须正确输入用户密码，否则无法进入。

若要取消密码保护功能，将 F05.03 设为 0 即可。



4.3 显示参数

4.3.1 运行状态



在运行状态下，共有 22 个状态参数可以选择是否显示，分别为：运行频率，设定频率，母线电压，输出电流，输出电压、运行转速、线速度、输出功率、输出转矩、输入端子状态、输出端子状态、PID 给定、PID 反馈、高速脉冲 HDI 频率、计数值、PLC 及多段速段数、转矩设定值、面板电位器值、模拟输入 AI1 值、模拟输入 AI2 值、电机过载百分比、变频器过载百分比，是否显示由功能码 F05.08，F05.09 按位（转化为二进制）选择，按  键向右顺序切换显示选中的参数，按  键向左顺序切换显示选中的参数。

4.3.2 待机状态

在停机、故障和运行状态下，可显示多种状态参数。可由功能码 F05.10 按二进制的位选择该参数是否显示。

在停机状态下，共有 12 个停机状态参数可以选择是否显示，分别为：设定频率、母线电压、输入端子状态、输出端子状态、面板电位器值、模拟输入 AI1 值、模拟输入 AI2 值、高速脉冲 HDI 频率、PID 给定、PID 反馈、PLC 或多段速段数、转矩设定值，是否显示由功能码 F05.10 按位（转化为二进制）选择，按  键向右顺序切换显示选中的参数，按  键向左顺序切换显示选中的参数。

4.3.3 故障

在故障状态下，除了显示停机状态下的显示状态外，还显示故障状态。按  键向右顺序切换显示选中的参数，按  键向左顺序切换显示选中的参数。

RNB1000 系列变频器提供多种故障信息，详情请参考第七章 RNB1000 系列变频器故障及其对策。

4.4 操作面板数码管显示的字符含义

表 4-3 显示字符含义表

| 显示字符 | 字符含义 | 显示字符 | 字符含义 | 显示字符 | 字符含义 | 显示字符 | 字符含义 |
|---|------|---|------|---|------|---|------|
|  | 0 |  | 1 |  | 2 |  | 3 |
|  | 4 |  | 5 |  | 6 |  | 7 |
|  | 8 |  | 9 |  | A |  | b |
|  | C |  | d |  | E |  | F |
|  | H |  | I |  | L |  | N |
|  | o |  | P |  | T |  | U |
|  | V |  | . | | | | |

4.5 首次上电

请严格按照第三章的技术要求进行配线作业,首次上电流程图如下所示:



图 4-2 首次上电流程图

5 功能参数速查表

RNB1000 系列变频器的功能参数按功能分组，F00~F15，共 16 组，每个功能组内包括若干功能码。功能码采用三级菜单，如“F08.08”表示为第 F08 组功能的第 8 号功能码，F15 为厂家功能参数，用户无权访问该组参数。

为了便于功能码的设定，在使用操作面板进行操作时，功能组号对应一级菜单，功能码号对应二级菜单，功能码参数对应三级菜单。

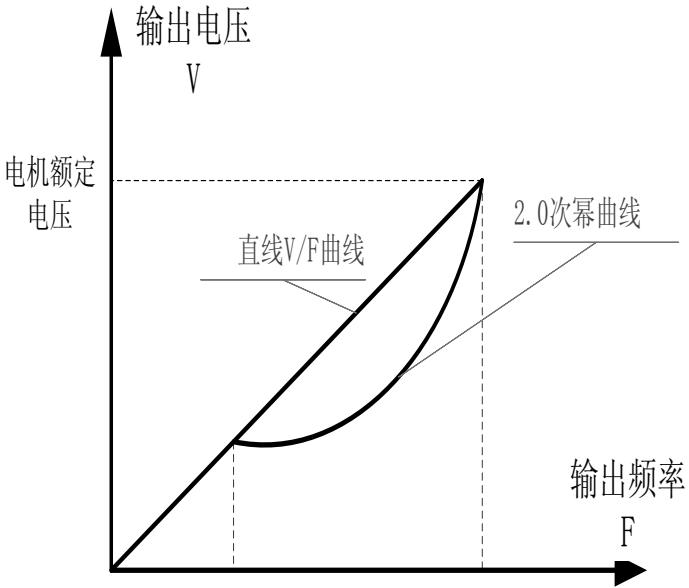
1、功能表的列内容说明如下：

第 1 列“功能码”：为功能参数组及参数的编号；

第 2 列“名称”：为功能参数的完整名称；

第 3 列“参数说明及选项”：为该功能参数的详细描述；

第 4 列“出厂值”：为功能参数的出厂设定值；

第 5 列“属性”：为功能参数的更改属性（即是否允许更改和更改条件），说明如下：

“○”：表示该参数的设定值在变频器处于停机、运行状态中，均可更改；

“☆”：表示该参数的设定值在变频器处于运行状态时，不可更改；

“●”：表示该参数的数值是实际监控记录值，不能更改；

（变频器已对各参数的修改属性作了自动检查约束，可帮助用户避免误修改。）

第 6 列“序号”：为该功能码在整个功能码中的排列序号。

2、“参数进制”为十进制（DEC），若参数采用十六进制表示，参数编辑时其每一位的数据彼此独立，部分位的取值范围可以是十六进制的（0~F）。

3、“出厂值”表明当进行恢复出厂参数操作时，功能码参数被刷新后的数值；但实际检测的参数值或记录值，则不会被刷新。

4、为了更有效地进行参数保护，变频器对功能码提供了密码保护。设置了用户密码（即用户密码 F05.03 的参数不为 0）后，在用户按 **ESC** 键进入功能码编辑状态时，系统会先进入用户密码验证状态，显示的为“0.0.0.0.”，操作者必须正确输入用户密码，否则无法进入。对于厂家设定参数区，则还需正确输入厂家密码后才能进入。（提醒用户不要试图修改厂家设定参数，若参数设置不当，容易导致变频器工作异常甚至损坏。）在密码保护未锁定状态，可随时修改用户密码，用户密码以最后一次输入的数值为准。F05.03 设定为 0，可取消用户密码；上电时若 F05.03 非 0 则参数被密码保护。

5、使用 485 通讯修改功能码参数时，用户密码的功能同样遵循上述规则。

表 5-1 功能参数简表

| 功能码 | 名称 | 参数详细说明 | 最小单位 | 出厂值 | 更改 | 序号 |
|-------------------|------------|--|--------|---------|----|----|
| F00 组 基本功能 | | | | | | |
| F00.00 | 电机控制方式选择 | 0: V/F 控制 1: 无速度传感器矢量控制 2: 转矩控制（开环矢量控制） | 1 | 0 | ☆ | 1 |
| F00.01 | 运行命令选择 | 0: 面板运行命令通道（LED 熄灭） 1: 端子运行命令通道（LED 闪烁） 2: 485 运行命令通道（LED 点亮） | 1 | 0 | ☆ | 2 |
| F00.02 | 主频率源 X 选择 | 0: 面板数字 F00.09 1: 面板电位器 AI0 2: 模拟量输入 AI1 3: 模拟量输入 AI2 4: HDI 脉冲输入 5: 过程 PID 输出 6: 多段速 7: PLC 8: 485 通讯 | 1 | 0 | ○ | 3 |
| F00.03 | 辅助频率源 Y 选择 | 0: 面板电位器 AI0 1: 模拟量输入 AI1 2: 模拟量输入 AI2 3: HDI 脉冲输入 4: 过程 PID 输出 5: 多段速 6: 485 通讯 | 1 | 1 | ○ | 4 |
| F00.04 | Y 频率源参考对象 | 0: 相对于最大频率 1: 相对于频率源 X | 1 | 1 | ○ | 5 |
| F00.05 | 频率组合给定运算关系 | 0: X 1: Y 2: X+Y 3: Max (X, Y) | 1 | 0 | ○ | 6 |
| F00.06 | 最大频率 | F00.07~600.00Hz | 0.01Hz | 50.00Hz | ☆ | 7 |
| F00.07 | 上限频率 | F00.08~F00.06（最大频率） | 0.01Hz | 50.00Hz | ☆ | 8 |
| F00.08 | 下限频率 | 0.00 Hz~F00.07（运行频率上限） | 0.01Hz | 0.00Hz | ☆ | 9 |
| F00.09 | 面板数字设定频率 | 0.00 Hz~F00.06(最大频率) | 0.01Hz | 50.00Hz | ○ | 10 |
| F00.10 | 运行方向 | 0: 正向 1: 反向 2: 禁止反向 | 1 | 0 | ☆ | 11 |
| F00.11 | 载波频率 | 1.0~15.0kHz | 0.1KHz | 机型确定 | ○ | 12 |

| 功能码 | 名称 | 参数详细说明 | 最小单位 | 出厂值 | 更改 | 序号 |
|-------------------|------------|---|--------|---------|----|----|
| F00.12 | PWM 优化 | 0: PWM 优化 1 1: PWM 优化 2 2: PWM 优化 3 | 1 | 0 | ☆ | 13 |
| F00.13 | AVR 功能 | 0: 无效 1: 有效 | 1 | 1 | ○ | 14 |
| F00.14 | 加速时间 0 | 0.1~3000.0s | 0.1s | 机型确定 | ○ | 15 |
| F00.15 | 减速时间 0 | 0.1~3000.0s | 0.1s | 机型确定 | ○ | 16 |
| F01 组 电机参数 | | | | | | |
| F01.00 | 变频器 G/P 类型 | 0: G 型机 1: P 型机 | 1 | 机型确定 | ☆ | 17 |
| F01.01 | 电机类型选择 | 0: 异步电机 1: 保留 | 1 | 0 | | 18 |
| F01.02 | 异步电机额定功率 | 0.4~3000.0kw | 0.1kw | 机型确定 | ☆ | 19 |
| F01.03 | 异步电机额定频率 | 10.00Hz~F00.06 (最大频率) | 0.01Hz | 50.00Hz | ☆ | 20 |
| F01.04 | 异步电机额定转速 | 0~36000rpm | 1rpm | 机型确定 | ☆ | 21 |
| F01.05 | 异步电机额定电压 | 0~500V | 1V | 机型确定 | ☆ | 22 |
| F01.06 | 异步电机额定电流 | 0.8~6000.0A | 0.1A | 机型确定 | ☆ | 23 |
| F01.07 | 异步电机定子电阻 | 0.001~65.535Ω | 0.001Ω | 机型确定 | ○ | 24 |
| F01.08 | 异步电机转子电阻 | 0.001~65.535Ω | 0.001Ω | 机型确定 | ○ | 25 |
| F01.09 | 异步电机定、转子电感 | 0.1~6553.5mH | 0.1mH | 机型确定 | ○ | 26 |
| F01.10 | 异步电机定、转子互感 | 0.1~6553.5mH | 0.1mH | 机型确定 | ○ | 27 |
| F01.11 | 异步电机空载电流 | 0.1~6553.5A | 0.1A | 机型确定 | ○ | 28 |
| F01.12 | 电机参数自辨识 | 0: 无操作 1: 动态自辨识 2: 静态自辨识 | | 0 | ☆ | 29 |
| F02 组 启停控制 | | | | | | |
| F02.00 | 启动方式 | 0: 从启动频率启动 1: 先直流制动再启动 2: 速度搜索启动 | 1 | 0 | ☆ | 30 |
| F02.01 | 启动延时时间 | 0.0~80.0s | 0.1s | 0.0s | ☆ | 31 |
| F02.02 | 启动频率 | 0.00~20.00Hz | 0.01Hz | 1.50Hz | ☆ | 32 |
| F02.03 | 启动频率保持时间 | 0.0~60.0s | 0.1s | 0.0s | ☆ | 33 |
| F02.04 | 启动直流制动电流 | 0.0~160.0% | 0.1% | 0.0% | ☆ | 34 |
| F02.05 | 启动直流制动时间 | 0.0~60.0s | 0.1s | 0.0s | ☆ | 35 |
| F02.06 | 加减速曲线选择 | 0: 直线加减速 1: S 曲线加减速 | 1 | 0 | ☆ | 36 |
| F02.07 | 上电时端子特性选择 | 0: 运行命令无效 1: 运行命令有效 | 1 | 0 | ○ | 37 |

| 功能码 | 名称 | 参数详细说明 | 最小单位 | 出厂值 | 更改 | 序号 |
|-----------------------|---------------------|--|--------|----------|----|----|
| F02.08 | 停电再启动选择 | 0: 禁止再启动 1: 允许再启动 | 1 | 0 | ○ | 38 |
| F02.09 | 停电再启动等待时间 | 0.0~3000.0s | 0.1s | 0.0s | ○ | 39 |
| F02.10 | 停机方式 | 0: 减速停机 1: 自由停机 | 1 | 0 | ○ | 40 |
| F02.11 | 正反转死区时间 | 0.0~2000.0s | 0.1s | 0.0s | ○ | 41 |
| F02.12 | 停机直流制动起始频率 | 0.00~F00.06 | 0.1s | 0.00Hz | ○ | 42 |
| F02.13 | 停机制动等待时间 | 0.0~60.0s | 0.1s | 0.0s | ○ | 43 |
| F02.14 | 停机直流制动电流 | 0.0~160.0% | 0.1% | 0.0% | ○ | 44 |
| F02.15 | 停机直流制动时间 | 0.0~60.0s | 0.1s | 0.0s | ○ | 45 |
| F02.16 | 减速停机频率 | F00.08~50.00Hz | 0.01Hz | 0.00Hz | ○ | 46 |
| F02.17 | 停机频率延时时间/ 休眠延时时间 | 0.0~1000.0s | 0.1s | 0.0s | ○ | 47 |
| F02.18 | 频率给定低于下限 频率动作 | 0: 以下限频率运行 1: 停机 2: 休眠待机 | 1 | 0 | ☆ | 48 |
| F02.19 | 休眠唤醒延时时间 | 0.0~3000.0s | 0.1s | 0.0s | ☆ | 49 |
| F03 组 V/F 控制功能 | | | | | | |
| F03.00 | V/F 曲线设定 | 0: 直线 V/F 1: 多点 V/F 2: 2.0 次幂降转矩 V/F | 1 | 0 | ☆ | 50 |
| F03.01 | 转矩补偿值 | 0.0%: (自动) 0.1%~10.0% | 0.1% | 1.0% | ○ | 51 |
| F03.02 | 转矩补偿截止点 | 0.0%~50.0% (电机额定频率) | 0.1% | 20.0% | ☆ | 52 |
| F03.03 | V/F 频率值 1 | 0.00Hz~F03.05 | 0.01Hz | 0.00Hz | ○ | 53 |
| F03.04 | V/F 电压值 1 | 0.0%~100.0% (电机额定电压) | 0.1% | 00.0% | ○ | 54 |
| F03.05 | V/F 频率值 2 | F03.03~F03.07 | 0.01Hz | 00.00Hz | ○ | 55 |
| F03.06 | V/F 电压值 2 | 0.0%~100.0% (电机额定电压) | 0.1% | 00.0% | ○ | 56 |
| F03.07 | V/F 频率值 3 | F03.05~F01.03 | 0.01Hz | 00.00Hz | ○ | 57 |
| F03.08 | V/F 电压值 3 | 0.0%~100.0% (电机额定电压) | 0.1% | 0.0% | ○ | 58 |
| F03.09 | 转差补偿增益 | 0.0~200.0% | 0.1% | 0.0% | ○ | 59 |
| F03.10 | 抑制振荡分界频率 | 0.00Hz~F00.06 (最大频率) | 0.01Hz | 30.00 Hz | ○ | 60 |
| F03.11 | 低频抑制振荡系数 | 0.0~10.0 | 0.1 | 0.2 | ○ | 61 |
| F03.12 | 高频抑制振荡系数 | 0.0~10.0 | 0.1 | 0.0 | ○ | 62 |
| F03.13 | 电机节能运行 | 0: 禁止 1: 节能 | 1 | 0 | ☆ | 63 |
| F04 组 矢量控制 | | | | | | |
| F04.00 | 低速比例增益 | 0~150 | 1 | 25 | ○ | 64 |
| F04.01 | 低速积分时间 | 0.01~15.00s | 0.01s | 0.60s | ○ | 65 |
| F04.02 | 低速切换频率点 | 0.00Hz~F04.05 | 0.01Hz | 5.00Hz | ○ | 66 |

| 功能码 | 名称 | 参数详细说明 | 最小单位 | 出厂值 | 更改 | 序号 |
|--------------------|------------|--|--------|-----------------------------------|----|----|
| F04.03 | 高速比例增益 | 0~150 | 1 | 25 | ○ | 67 |
| F04.04 | 高速积分时间 | 0.01~10.00s | 0.01s | 1.00s | ○ | 68 |
| F04.05 | 高速切换频率点 | F04.02~F00.06 (最大频率) | 0.01Hz | 10.00Hz | ○ | 69 |
| F04.06 | 矢量控制转差补偿系数 | 50%~200% | 1% | 100% | ○ | 70 |
| F04.07 | 保留 | 50%~200% | 1% | 100% | ○ | 71 |
| F04.08 | 速度环滤波时间 | 0ms~100ms | 1ms | 0ms | ○ | 72 |
| F04.09 | 转矩上限值 | 0.0~200.0% (变频器额定电流) | 0.1% | G 型机 150.0% P 型机: 120.0% | ○ | 73 |
| F04.10 | 转矩设定方式 | 0: 面板数字设定(F04.11) 1: 模拟量输入 AI1 2: 模拟量输入 AI2 3: 脉冲输入 HDI 4: 多段速设定 5: 485 通讯设定 (1~5: 100%对应 200%变频器额定电流) | 1 | 0 | ○ | 74 |
| F04.11 | 面板数字设定转矩 | -200.0%~200.0% (变频器额定电流) | 0.1% | 50.0% | ○ | 75 |
| F04.12 | 上限频率设定通道 | 0: 面板数字设定 (F00.07) 1: 模拟量输入 AI1 2: 模拟量输入 AI2 3: 脉冲输入 HDI 4: 多段设定 5: 485 通讯设定 (1~5: 100%对应最大频率) | 1 | 0 | ○ | 76 |
| F04.13 | 最小激磁电流 | 0.0%~50.0% | 0.1% | 10.0% | ○ | 77 |
| F05 组 键盘与显示 | | | | | | |
| F05.00 | 中英文选择 | 0: 中文 1: 保留 | 1 | 0 | ☆ | 78 |
| F05.01 | 参数初始化 | 0: 无操作 1: 恢复出厂值 2: 清除故障记录 | 1 | 0 | ☆ | 79 |
| F05.02 | 参数拷贝 | 0: 保留 1: 保留 | 1 | 0 | ☆ | 80 |
| F05.03 | 用户密码 | 0~65535 | 1 | 0 | ○ | 81 |
| F05.04 | MF 键功能选择 | 0: 左移位键切换显示状态 1: 点动运行 2: 正/反转切换 3: 清除 UP/DOWN 设定 4: 非出厂值参数调试 | 1 | 0 | ○ | 82 |

| 功能码 | 名称 | 参数详细说明 | 最小单位 | 出厂值 | 更改 | 序号 |
|--------|------------------|--|--------|--------|----|----|
| F05.05 | STOP/RESET 键停机功能 | 0: 只对面板控制有效 1: 对面板和端子控制同时有效 2: 对面板和通讯控制同时有效 3: 对所有控制模式均有效 | 1 | 0 | ○ | 83 |
| F05.06 | 转速显示校正显示 | 0.1~999.9% | 0.1% | 100.0% | ○ | 84 |
| F05.07 | 线速度显示校正系数 | 0.1~999.9% | 0.1% | 1.0% | ○ | 85 |
| F05.08 | 运行时面板显示参数 1 | BIT0: 运行频率 (Hz 亮) BIT1: 设定频率 (Hz 闪烁) BIT2: 母线电压 (V 亮) BIT3: 输出电流 (A 亮) BIT4: 输出电压 (V 亮) BIT5: 运行转速 (rpm 亮) BIT6: 线速度 BIT7: 输出功率 (%亮) BIT8: 输出转矩 (%亮) BIT9: 输入端子状态 BIT10: 输出端子状态 BIT11: PID 给定值 (%亮) BIT12: PID 反馈值 (%亮) BIT13: 脉冲 HDI 频率 BIT14: 计数值 BIT15: PLC 及多段速当前段数 | 0x0001 | 0x07FF | ○ | 86 |
| F05.09 | 运行时面板显示参数 2 | BIT0: 转矩设定值 (%亮) BIT1: 面板电位器 (V 亮) BIT2: 模拟量 AI1 值 (V 亮) BIT3: 模拟量 AI2 值 (V 亮) BIT4: 电机过载百分比 (%亮) BIT5: 变频器过载百分比 (%亮) BIT6~15: 保留 | 0x0001 | 0x0000 | ○ | 87 |
| F05.10 | 停机时面板显示参数 | BIT0: 设定频率 (Hz 闪烁) BIT1: 母线电压 (V 亮) BIT2: 输入端子状态 BIT3: 输出端子状态 BIT4: 面板电位器 AI0 (V 亮) BIT5: 模拟量 AI1 值 (V 亮) BIT6: 模拟量 AI2 值 (V 亮) BIT7: 脉冲 HDI 频率 (Hz 亮) BIT8: PID 给定值 (%亮) BIT9: PID 反馈值 (%亮) BIT10: PLC 及多段速当前段数 BIT11: 转矩设定值 (%亮) BIT12~ BIT15: 保留 | 0x0001 | 0x00FF | ○ | 88 |
| F05.11 | 变频器额定功率 | 0.4~3000.0kW | 0.1kw | 机型确定 | ● | 89 |
| F05.12 | 变频器额定电流 | 0.0~6000.0A | 0.1A | 机型确定 | ● | 90 |

| 功能码 | 名称 | 参数详细说明 | 最小单位 | 出厂值 | 更改 | 序号 |
|-------------------|---------------|--|------|-----|----|-----|
| F05.13 | 整流桥温度 | -20.0~100.0℃ | 0.1℃ | | ● | 91 |
| F05.14 | 逆变模块温度 | -20.0~100.0℃ | 0.1℃ | | ● | 92 |
| F05.15 | 软件版本号 | 0.00~655.35 | 0.01 | | ● | 93 |
| F05.16 | 累积运行时间 | 0~65535h | 1h | | ● | 94 |
| F06 组 输入端子 | | | | | | |
| F06.00 | HDI 输入方式 | 0: 脉冲输入 1: 开关量输入 | 1 | 0 | ☆ | 95 |
| F06.01 | DI1 端子功能 | 0: 无功能 1: 正转 2: 反转 3: 正转点动 4: 反转点动 | 1 | 1 | ☆ | 96 |
| F06.02 | DI2 端子功能 | 5: 三线式运行 6: 自由停机 7: 故障复位 8: 紧急停机(保留) | 1 | 4 | ☆ | 97 |
| F06.03 | DI3 端子功能 | 9: 外部故障输入 10: 运行暂停 11: 端子 UP 12: 端子 DOWN | 1 | 7 | ☆ | 98 |
| F06.04 | DI4 端子功能 | 13: UP/DOWN 设定清除 14: UP/DOWN 设定暂时清除 15: 多段速暂停 | 1 | 0 | ☆ | 99 |
| F06.05 | DI5 端子功能 | 16: 多段速端子 1 17: 多段速端子 2 18: 多段速端子 3 19: 多段速端子 4 20: 简易 PLC 停机复位 21: 简易 PLC 暂停 | 1 | 0 | | 100 |
| F06.06 | DI6 端子功能 | 22: X 设定与 Y 设定切换 23: (X+Y)设定与 X 设定切换 24: (X+Y)设定与 Y 设定切换 25: 加减速时间选择 1 | 1 | 0 | | 101 |
| F06.07 | DI7 端子功能 | 26: 加减速时间选择 2 27: 加减速禁止 28: 转矩控制禁止 29: 计数器触发 30: PID 控制暂停 | 1 | 0 | | 102 |
| F06.08 | HDI 端子开关量输入功能 | 31: 摆频暂停(停在当前频率) 32: 摆频复位(回到中心频率) 33: 计数器复位 34~39: 保留 | 1 | 0 | ☆ | 103 |
| F06.09 | DI 端子滤波次数 | 1~15 | 1 | 5 | ○ | 104 |

| 功能码 | 名称 | 参数详细说明 | 最小单位 | 出厂值 | 更改 | 序号 |
|--------|----------------------|--|----------|----------|----|-----|
| F06.10 | 端子控制运行模式 | 0: 两线式控制模式 1 1: 两线式控制模式 2 2: 三线式控制模式 1 3: 三线式控制模式 2 | 1 | 0 | ☆ | 105 |
| F06.11 | 端子 UP/DOWN 频率调节步长 | 0.01~50.00Hz/s | 0.01Hz/s | 0.50Hz/s | ○ | 106 |
| F06.12 | 键盘及端子 UP/DOWN 频率调节控制 | 0: 有效, 掉电存储 1: 有效, 掉电不存储 2: 无效 3: 运行中有效, 停机后清零 | 1 | 0 | ○ | 107 |
| F06.13 | 面板电位器 AI0 下限值 | 0.00V~10.00V | 0.01V | 0.00V | ○ | 108 |
| F06.14 | 面板电位器下限值对应设定 | -100.0%~100.0% | 0.1% | 0.0% | ○ | 109 |
| F06.15 | 面板电位器上限值 | 0.00V~10.00V | 0.01V | 10.00V | ○ | 110 |
| F06.16 | 面板电位器上限值对应设定 | -100.0%~100.0% | 0.1% | 100.0% | ○ | 111 |
| F06.17 | 面板电位器输入滤波时间 | 0.00s~10.00s | 0.01s | 0.10s | ○ | 112 |
| F06.18 | AI1 下限值 | 0.00V~10.00V (0.00mA~20.00mA) | 0.01V | 0.00V | ○ | 113 |
| F06.19 | AI1 下限值对应设定 | -100.0%~100.0% | 0.1% | 0.0% | ○ | 114 |
| F06.20 | AI1 上限值 | 0.00V~10.00 (0.00mA~20.00mA) | 0.01V | 10.00V | ○ | 115 |
| F06.21 | AI1 上限值对应设定 | -100.0%~100.0% | 0.1% | 100.0% | ○ | 116 |
| F06.22 | AI1 输入滤波时间 | 0.00s~10.00s | 0.01s | 0.10s | ○ | 117 |
| F06.23 | AI2 下限值 | -10.00V~10.00V | 0.01V | 0.00V | ○ | 118 |
| F06.24 | AI2 下限值对应设定 | -100.0%~100.0% | 0.1% | 0.0% | ○ | 119 |
| F06.25 | AI2 上限值 | -10.00V~10.00V | 0.01V | 10.00V | ○ | 120 |
| F06.26 | AI2 上限值对应设定 | -100.0%~100.0% | 0.1% | 100.0% | ○ | 121 |
| F06.27 | AI2 输入滤波时间 | 0.00s~10.00s | 0.01s | 0.10s | ○ | 122 |
| F06.28 | HDI 下限频率 | 0.00KHz~50.00KHz | 0.01KHz | 0.00KHz | ○ | 123 |
| F06.29 | HDI 下限频率对应设定 | -100.0%~100.0% | 0.1% | 0.0% | ○ | 124 |
| F06.30 | HDI 上限频率 | 0.00KHz~50.00KHz | 0.01KHz | 50.00KHz | ○ | 125 |
| F06.31 | HDI 上限频率对应设定 | -100.0%~100.0% | 0.1% | 100.0% | ○ | 126 |
| F06.32 | HDI 频率输入滤波时间 | 0.00s~10.00s | 0.01s | 0.10s | ○ | 127 |

| 功能码 | 名称 | 参数详细说明 | 最小单位 | 出厂值 | 更改 | 序号 |
|-------------------|-------------------|--|-------|--------|----|-----|
| F07 组 输出端子 | | | | | | |
| F07.00 | HDO 输出方式 | 0: 脉冲输出 1: 开路集电极输出 | 1 | 0 | ○ | 128 |
| F07.01 | HDO 开路集电极输出选择 | 0: 无输出 1: 运行中 2: 故障输出 | 1 | 1 | ○ | 129 |
| F07.02 | DO 集电极输出选择 | 3: 频率水平检测 FDT 输出 4: 正转运行中 5: 反转运行中 | 1 | 4 | ○ | 130 |
| F07.03 | 继电器 T1 输出选择 | 6: 运行准备就绪 7: 频率到达 8: 零速运行中 | 1 | 5 | ○ | 131 |
| F07.04 | 继电器 T2 输出选择 | 9: 上限频率到达 10: 下限频率到达 11: 过载预警 12: 设定记数值到达 13: 指定记数值到达 14: 简易 PLC 阶段完成 15: 简易 PLC 循环完成 16: 运行时间到达 17~20: 保留 | 1 | 0 | ○ | 132 |
| F07.05 | AO1 输出选择 | 0: 运行频率 1: 斜坡给定 2: 设定频率 | 1 | 0 | ○ | 133 |
| F07.06 | AO2 输出选择 | 3: 运行转速 4: 输出电流 5: 输出电压 | 1 | 0 | ○ | 134 |
| F07.07 | HDO 开路集电极高速脉冲输出选择 | 6: 输出功率 7: 输出转矩 8: 设定转矩 9: 面板电位器 10: 模拟量输入 AI1 11: 模拟量输入 AI2 12: 脉冲频率 HDI | 1 | 0 | ○ | 135 |
| F07.08 | AO1 输出下限对应设定值 | 0.0%~100.0% | 0.1% | 0.0% | ○ | 136 |
| F07.09 | AO1 输出电压(电流)下限 | 0.00V~10.00V (0.0mA~20.0mA) | 0.01V | 0.00V | ○ | 137 |
| F07.10 | AO1 输出上限对应设定值 | 0.0%~100.0% | 0.1% | 100.0% | ○ | 138 |
| F07.11 | AO1 输出电压(电流)上限 | 0.00V~10.00V (0.00mA~20.00mA) | 0.01V | 10.00V | ○ | 139 |

| 功能码 | 名称 | 参数详细说明 | 最小单位 | 出厂值 | 更改 | 序号 |
|--------------------|----------------|--|----------|------------------------------------|----|-----|
| F07.12 | AO2 输出下限对应设定值 | 0.0%~100.0% | 0.1% | 0.0% | ○ | 140 |
| F07.13 | AO2 输出电压(电流)下限 | 0.00V~10.00V | 0.01V | 0.00V | ○ | 141 |
| F07.14 | AO2 输出上限对应设定值 | 0.0%~100.0% | 0.1% | 100.0% | ○ | 142 |
| F07.15 | AO2 输出电压(电流)上限 | 0.00V~10.00V | 0.01V | 10.00V | ○ | 143 |
| F07.16 | HDO 输出下限对应设定值 | 0.00%~100.0% | 0.1% | 0.00% | ○ | 144 |
| F07.17 | HDO 输出下限 | 0.00 kHz~50.00kHz | 0.01kHz | 0.00kHz | ○ | 145 |
| F07.18 | HDO 输出上限对应设定值 | 0.00%~100.0% | 0.1% | 100.0% | ○ | 146 |
| F07.19 | HDO 输出上限 | 0.00 kHz~50.00kHz | 0.01kHz | 50.00kHz | ○ | 147 |
| F08 组 保护与故障 | | | | | | |
| F08.00 | 电机过载保护 | 0: 不保护 1: 普通电机(带低速补偿) 2: 变频电机(不带低速补偿) | 1 | 2 | ☆ | 148 |
| F08.01 | 电机过载保护系数 | 20.0%~120.0% | 0.1% | 100.0% | ○ | 149 |
| F08.02 | 电机过载预警点 | 10.0~200.0% (变频器额定电流) | 0.1% | G 型机: 150.0% P 型机: 120.0% | ○ | 150 |
| F08.03 | 电机过载预警检测时间 | 0.0~60.0s | 0.1s | 0.1s | ○ | 151 |
| F08.04 | 过载预警动作选择 | 0: 不检测 1: 运行中过载预警有效, 继续运行 2: 运行中过载预警有效, 报警(E.oL3)并停机 3: 恒速运行中过载预警有效, 检出后继续运行 4: 恒速运行中过载预警有效, 检出后报警(E.oL3)并停机 | 1 | 1 | ○ | 152 |
| F08.05 | 过压失速保护选择 | 0: 禁止 1: 允许 | 1 | 1 | ○ | 153 |
| F08.06 | 过压失速保护电压 | 110~150% (标准母线电压) | 1% | 120% | ○ | 154 |
| F08.07 | 过流失速保护电流 | 50~200% (变频器额定电流) | 1% | G 型机: 160% P 型机: 120% | ○ | 155 |
| F08.08 | 过流失速频率下降率 | 0.00~50.00Hz/s | 0.01Hz/s | 10.00Hz/s | ○ | 156 |

| 功能码 | 名称 | 参数详细说明 | 最小单位 | 出厂值 | 更改 | 序号 |
|--------|------------|--|--------|----------|----|-----|
| F08.09 | 过流失速动作选择 | 0: 一直有效 1: 恒速时无效 | 1 | 0 | ○ | 157 |
| F08.10 | 瞬间掉电降频点 | 70.0~110.0% (标准母线电压) | 0.1% | 80.0% | ○ | 158 |
| F08.11 | 瞬间掉电频率下降率 | 0.00Hz/s~F00.06 (最大频率) | 0.01Hz | 0.00Hz/s | ○ | 159 |
| F08.12 | 输入缺相保护 | 0: 禁止 1: 允许 | 1 | 1 | ○ | 160 |
| F08.13 | 输出缺相保护 | 0: 禁止 1: 允许 | 1 | 1 | ○ | 161 |
| F08.14 | 故障 | 0~3 | 1 | 0 | ○ | 162 |
| F08.15 | 故障自动复位间隔时间 | 0.1~100.0s | 0.1s | 1.0s | ○ | 163 |
| F08.16 | 前两次故障类型 | 0: 无故障 1: 加速过电流 (E.oC1) 2: 减速过电流 (E.oC2) 3: 恒速过电流 (E.oC3) 4: 加速过电压 (E.oU1) 5: 减速过电压 (E.oU2) 6: 恒速过电压 (E.oU3) 7: 母线欠压故障 (E.Lv) | | | ● | 164 |
| F08.17 | 前一次故障类型 | 8: 逆变单元 U 相保护 (E.oUT1) 9: 逆变单元 V 相保护 (E.oUT2) 10: 逆变单元 W 相保护 (E.oUT3) 11: 电机过载 (E.oL1) 12: 变频器过载 (E.oL2) 13: 过载预警故障 (E.oL3) 14: 整流桥过热 (E.oH1) 15: 逆变模块过热 (E.oH2) | | | ● | 165 |
| F08.18 | 当前故障类型 | 16: 输入侧缺相 (E.iLF) 17: 输出侧缺相 (E.oLF) 18: 制动单元故障 (E.bC) 19: 参数辨识故障 (E.AUT) 20: PID 断线故障 (E.PiDE) 21: 通讯故障 (E.485) 22: 外部故障 (E.EF) 23: EEPROM 操作故障 (E.EEP) 24: 运行时间到达 (E.End) 25: 电流检测故障 (E.ltE) | | | | 166 |
| F08.19 | 当前故障频率 | | 0.01Hz | | ● | 167 |
| F08.20 | 当前故障电流 | | 0.1A | | ● | 168 |

| 功能码 | 名称 | 参数详细说明 | 最小单位 | 出厂值 | 更改 | 序号 |
|-----------------------|------------|---|--------|--------|----|-----|
| F08.21 | 当前故障母线电压 | | 0.1V | | ● | 169 |
| F08.22 | 当前故障输入端子状态 | | 1 | | ● | 170 |
| F08.23 | 当前故障输出端子状态 | | 1 | | ● | 171 |
| F09 组 PID 功能 | | | | | | |
| F09.00 | PID 给定通道 | 0: 数字给定(F09.01) 1: 模拟输入 AI1 2: 模拟输入 AI2 3: 脉冲输入 HDI 4: 多段速给定 5: 485 通讯 | 1 | 0 | ○ | 172 |
| F09.01 | PID 面板给定 | 0.0%~100.0% | 0.1% | 0.0% | ○ | 173 |
| F09.02 | PID 反馈通道 | 0: 模拟量 AI1 反馈 1: 模拟量 AI2 反馈 2: AI1+AI2 反馈 3: HDI 脉冲反馈 4: 485 通讯反馈 | 1 | 0 | ○ | 174 |
| F09.03 | PID 作用方向 | 0: 正作用 1: 反作用 | 1 | 0 | ○ | 175 |
| F09.04 | PID 输出上限 | -100.0%~100.0% | 0.1% | 100.0% | ○ | 176 |
| F09.05 | PID 输出下限 | -100.0%~100.0% | 0.1% | 0.0% | ○ | 177 |
| F09.06 | 比例增益 P | 0.00~100.00 | 0.01 | 0.10 | ○ | 178 |
| F09.07 | 积分时间 I | 0.01~10.00s | 0.01s | 0.10s | ○ | 179 |
| F09.08 | 微分时间 D | 0.00~10.00s | 0.01s | 0.00s | ○ | 180 |
| F09.09 | 采样周期 T | 0.00~100.00s | 0.01s | 0.10s | ○ | 181 |
| F09.10 | PID 控制偏差极限 | 0.0~100.0% | 0.1% | 0.0% | ○ | 182 |
| F09.11 | 反馈丢失检测值 | 0.0~100.0% | 0.1% | 0.0% | ○ | 183 |
| F09.12 | 反馈丢失检测时间 | 0.0~3000.0s | 0.1s | 1.0s | ○ | 184 |
| F10 组 摆频、定长与计数 | | | | | | |
| F10.00 | 跳跃频率 1 | 0.00~F00.06 (最大频率) | 0.01Hz | 0.00Hz | ○ | 185 |
| F10.01 | 跳跃频率 2 | 0.00~F00.06 (最大频率) | 0.01Hz | 0.00Hz | ○ | 186 |
| F10.02 | 跳跃频率幅度 | 0.00~F00.06 (最大频率) | 0.01Hz | 0.00Hz | ○ | 187 |
| F10.03 | 摆频幅度 | 0.0~100.0% (相对设定频率) | 0.1% | 0.0% | ○ | 188 |
| F10.04 | 突跳频率幅度 | 0.0~50.0% (相对摆频幅度) | 0.1% | 0.0% | ○ | 189 |
| F10.05 | 摆频上升时间 | 0.0~3000.0s | 0.1s | 5.0s | ○ | 190 |

| 功能码 | 名称 | 参数详细说明 | 最小单位 | 出厂值 | 更改 | 序号 |
|----------------------|----------------------|---|---------|--------|----|-----|
| F10.06 | 摆频下降时间 | 0.0~3000.0s | 0.1s | 5.0s | ○ | 191 |
| F10.07 | 设定记数值 | F10.08~65535 | 1 | 0 | ○ | 192 |
| F10.08 | 指定记数值 | 0~F10.07 | 1 | 0 | ○ | 193 |
| F11 组 多段速、PLC | | | | | | |
| F11.00 | 多段速 0 | -100.0~100.0% | 0.1% | 0.0% | ○ | 194 |
| F11.01 | 多段速 1 | -100.0~100.0% | 0.1% | 0.0% | ○ | 195 |
| F11.02 | 多段速 2 | -100.0~100.0% | 0.1% | 0.0% | ○ | 196 |
| F11.03 | 多段速 3 | -100.0~100.0% | 0.1% | 0.0% | ○ | 197 |
| F11.04 | 多段速 4 | -100.0~100.0% | 0.1% | 0.0% | ○ | 198 |
| F11.05 | 多段速 5 | -100.0~100.0% | 0.1% | 0.0% | ○ | 199 |
| F11.06 | 多段速 6 | -100.0~100.0% | 0.1% | 0.0% | ○ | 200 |
| F11.07 | 多段速 7 | -100.0~100.0% | 0.1% | 0.0% | ○ | 201 |
| F11.08 | 多段速 8 | -100.0~100.0% | 0.1% | 0.0% | ○ | 202 |
| F11.09 | 多段速 9 | -100.0~100.0% | 0.1% | 0.0% | ○ | 203 |
| F11.10 | 多段速 10 | -100.0~100.0% | 0.1% | 0.0% | ○ | 204 |
| F11.11 | 多段速 11 | -100.0~100.0% | 0.1% | 0.0% | ○ | 205 |
| F11.12 | 多段速 12 | -100.0~100.0% | 0.1% | 0.0% | ○ | 206 |
| F11.13 | 多段速 13 | -100.0~100.0% | 0.1% | 0.0% | ○ | 207 |
| F11.14 | 多段速 14 | -100.0~100.0% | 0.1% | 0.0% | ○ | 208 |
| F11.15 | 多段速 15 | -100.0~100.0% | 0.1% | 0.0% | ○ | 209 |
| F11.16 | PLC 工作方式 | 0: 单次运行后停机 1: 单次运行后按最终值运行 2: 循环运行 | 1 | 0 | ○ | 210 |
| F11.17 | PLC 掉电记忆选择 | 0: 不记忆 1: 记忆 | 1 | 0 | ○ | 211 |
| F11.18 | PLC 再启动方式选择 | 0: 重新运行 1: 从中断时刻的频率继续运行 | 1 | 0 | ☆ | 212 |
| F11.19 | PLC 第 0~7 段的加减速时间选择 | 0x0000~0xFFFF | 0x0001 | 0x0000 | ○ | 213 |
| F11.20 | PLC 第 8~15 段的加减速时间选择 | 0x0000~0xFFFF | 0x0001 | 0x0000 | ○ | 214 |
| F11.21 | PLC 运行时间单位 | 0: 秒 1: 分钟 | 1 | 0 | ☆ | 215 |
| F11.22 | 第 0 段运行时间 | 0.0~6553.5s(m) | 0.1s(m) | 0.0s | ○ | 216 |
| F11.23 | 第 1 段运行时间 | 0.0~6553.5s(m) | 0.1s(m) | 0.0s | ○ | 217 |

| 功能码 | 名称 | 参数详细说明 | 最小单位 | 出厂值 | 更改 | 序号 |
|---------------------|------------|--|---------|------|----|-----|
| F11.24 | 第 2 段运行时间 | 0.0~6553.5s(m) | 0.1s(m) | 0.0s | ○ | 218 |
| F11.25 | 第 3 段运行时间 | 0.0~6553.5s(m) | 0.1s(m) | 0.0s | ○ | 219 |
| F11.26 | 第 4 段运行时间 | 0.0~6553.5s(m) | 0.1s(m) | 0.0s | ○ | 220 |
| F11.27 | 第 5 段运行时间 | 0.0~6553.5s(m) | 0.1s(m) | 0.0s | ○ | 221 |
| F11.28 | 第 6 段运行时间 | 0.0~6553.5s(m) | 0.1s(m) | 0.0s | ○ | 222 |
| F11.29 | 第 7 段运行时间 | 0.0~6553.5s(m) | 0.1s(m) | 0.0s | ○ | 223 |
| F11.30 | 第 8 段运行时间 | 0.0~6553.5s(m) | 0.1s(m) | 0.0s | ○ | 224 |
| F11.31 | 第 9 段运行时间 | 0.0~6553.5s(m) | 0.1s(m) | 0.0s | ○ | 225 |
| F11.32 | 第 10 段运行时间 | 0.0~6553.5s(m) | 0.1s(m) | 0.0s | ○ | 226 |
| F11.33 | 第 11 段运行时间 | 0.0~6553.5s(m) | 0.1s(m) | 0.0s | ○ | 227 |
| F11.34 | 第 12 段运行时间 | 0.0~6553.5s(m) | 0.1s(m) | 0.0s | ○ | 228 |
| F11.35 | 第 13 段运行时间 | 0.0~6553.5s(m) | 0.1s(m) | 0.0s | ○ | 229 |
| F11.36 | 第 14 段运行时间 | 0.0~6553.5s(m) | 0.1s(m) | 0.0s | ○ | 230 |
| F11.37 | 第 15 段运行时间 | 0.0~6553.5s(m) | 0.1s(m) | 0.0s | ○ | 231 |
| F12 组 485 通讯 | | | | | | |
| F12.00 | 本机地址 | 0 为广播地址, 1~247 从机地址 | 1 | 1 | ○ | 232 |
| F12.01 | 波特率 | 0: 1200 bps 1: 2400 bps 2: 4800 bps 3: 9600 bps 4: 19200 bps 5: 38400 bps | 1 | 4 | ○ | 233 |
| F12.02 | 数据校验 | 0:无校验 (N, 8, 1) for RTU 1:偶校验 (E, 8, 1) for RTU 2:奇校验 (O, 8, 1) for RTU 3:无校验 (N, 8, 2) for RTU 4:偶校验 (E, 8, 2) for RTU 5:奇校验 (O, 8, 2) for RTU | 1 | 1 | ○ | 234 |
| F12.03 | 应答延时 | 0~200ms | 1ms | 5ms | ○ | 235 |
| F12.04 | 通讯超时检测时间 | 0.0 (不检测), 0.1~100.0s | 0.1s | 0.0s | ○ | 236 |
| F12.05 | 通讯超时错误处理 | 0: 报警并自由停车 1: 不报警并继续运行 2: 不报警按停机方式停机 (仅通讯方式有效) 3: 不报警按停机方式停机 (所有控制方式有效) | 1 | 1 | ○ | 237 |

| 功能码 | 名称 | 参数详细说明 | 最小单位 | 出厂值 | 更改 | 序号 |
|-------------------|-----------|---|--------|---------|----|-----|
| F12.06 | 通讯处理动作选择 | LED 个位 0: 写操作有回应 1: 写操作无回应 LED 十位 0: 设定值掉电不保存 1: 设定值掉电保存 | 0x01 | 0x00 | ○ | 238 |
| F13 组 辅助功能 | | | | | | |
| F13.00 | 点动运行频率 | 0.00~F00.06 (最大频率) | 0.01Hz | 5.00Hz | ○ | 239 |
| F13.01 | 点动运行加速时间 | 0.1~3000.0s | 0.1s | 机型确定 | ○ | 240 |
| F13.02 | 点动运行减速时间 | 0.1~3000.0s | 0.1s | 机型确定 | ○ | 241 |
| F13.03 | 加速时间 1 | 0.1~3000.0s | 0.1s | 机型确定 | ○ | 242 |
| F13.04 | 减速时间 1 | 0.1~3000.0s | 0.1s | 机型确定 | ○ | 243 |
| F13.05 | 加速时间 2 | 0.1~3000.0s | 0.1s | 机型确定 | ○ | 244 |
| F13.06 | 减速时间 2 | 0.1~3000.0s | 0.1s | 机型确定 | ○ | 245 |
| F13.07 | 加速时间 3 | 0.1~3000.0s | 0.1s | 机型确定 | ○ | 246 |
| F13.08 | 减速时间 3 | 0.1~3000.0s | 0.1s | 机型确定 | ○ | 247 |
| F13.09 | 紧急停机减速时间 | 0.1~3000.0s | 0.1s | 机型确定 | ○ | 248 |
| F13.10 | FDT 电平检测值 | 0.00~ F00.06(最大频率) | 0.01Hz | 50.00Hz | ○ | 249 |
| F13.11 | FDT 滞后检测值 | 0.0~100.0% (FDT 电平) | 0.1% | 5.0% | ○ | 250 |
| F13.12 | 频率到达检出幅度 | 0.0~100.0% (最大频率) | 0.1% | 0.0% | ○ | 251 |
| F13.13 | 下垂控制 | 0.00~10.00Hz | 0.01Hz | 0.00Hz | ○ | 252 |
| F13.14 | 制动阈值电压 | 115.0~140.0% (标准母线电压) (380V 机型) | 0.1% | 130.0% | ○ | 253 |
| | | 115.0~140.0% (标准母线电压) (220V 机型) | 0.1% | 120.0% | | |
| F13.15 | 过调制功能 | 0: 无效 1: 有效 | 1 | 0 | ○ | 254 |
| F13.16 | 散热风扇运行模式 | 0: 正常运行模式 1: 上电一直运行 | 1 | 0 | ○ | 255 |
| F13.17 | 设定运行时间 | 0~65535h | 1h | 65535h | ○ | 256 |
| F14 组 预留功能 | | | | | | |
| F14.00 | 保留 | | | | ● | 257 |
| F14.01 | 保留 | | | | ● | 258 |
| F14.02 | 保留 | | | | ● | 259 |
| F14.03 | 保留 | | | | ● | 260 |
| F14.04 | 保留 | | | | ● | 261 |

| 功能码 | 名称 | 参数详细说明 | 最小单位 | 出厂值 | 更改 | 序号 |
|-------------------|------|---------|------|-------|----|-----|
| F14.05 | 保留 | | | | ● | 262 |
| F14.06 | 保留 | | | | ● | 263 |
| F14.07 | 保留 | | | | ● | 264 |
| F14.08 | 保留 | | | | ● | 265 |
| F14.09 | 保留 | | | | ● | 266 |
| F15 组 厂家参数 | | | | | | |
| F15.00 | 厂家密码 | 0~65535 | 1 | ***** | ○ | 267 |

6 功能参数详细介绍

6.1 基本功能参数 (F00)

| | | | |
|--------|----------|-----------|--------|
| F00.00 | 电机控制方式选择 | 设定范围: 0~2 | 出厂值: 0 |
|--------|----------|-----------|--------|

0: V/F 控制。

适用于对控制精度要求不高的调速场景, 也适用于一台变频器拖动多台电机的场景。如风机、水泵负载等。

1: 无速度传感器矢量控制。

指开环矢量控制, 适用于低频大力矩、速度控制精度一般的场景。如机床、离心机、电力机车、注塑机、升降机等负载。

2: 转矩控制(开环矢量控制)。

适用于控制精度要求较高, 动态响应较快或转矩控制的场景, 如薄膜收放卷、印染机械等。

| | | | |
|--------|--------|-----------|--------|
| F00.01 | 运行命令选择 | 设定范围: 0~2 | 出厂值: 0 |
|--------|--------|-----------|--------|

选择变频器控制命令的通道。

变频器控制命令包括: 启动、停机、正转、反转、点动等。

0: 面板运行命令通道 (状态指示灯“LO/RE”熄灭)。

通过操作面板上的按键 RUN、STOP/RESET 或 MF 控制变频器运行、停机、正反转或点动。

1: 端子运行命令通道 (状态指示灯“LO/RE”闪烁)。

通过定义多功能输入端子 DI1~DI7 或 HDI 开关量选择的正转、反转、点动等进行变频器运行控制。参考 (F06.01~F06.08)。

2: 485 运行命令通道 (状态指示灯“LO/RE”亮)。

| | | | |
|--------|-----------|-----------|--------|
| F00.02 | 主频率源 X 选择 | 设定范围: 0~8 | 出厂值: 0 |
|--------|-----------|-----------|--------|

0: 面板数字。

变频器的设定频率由 (F00.09) 来设置。

1: 面板电位器 AI0

变频器的设定频率通过面板电位器来设定相应的频率。

2: 模拟量输入 AI1

3: 模拟量输入 AI2

指频率由模拟量输入端子来确定。两路模拟量输入端子 AI1、AI2, 其中 AI1 支持 0~10V 电压或 0~20mA 的电流输入, 由控制板的 X2 选择电压或电流, AI2 支持-10V~10V 电压输入。选择方式参考控制板端子说明。

4: HDI 脉冲输入

频率给定通过端子 HDI 脉冲频率来给定。

脉冲给定信号规格: 电压范围 9V~30V、频率范围 0.00K~50.00KHz

5: 过程 PID 输入

选择过程 PID 控制。此时, 需要设定 F09 组的 PID 功能。变频器设定频率为 PID 作用后的频率值。其中 PID 给定源、给定量、反馈源等含义参考 F09 组的 PID 功能组介绍。

6: 多段速

由多段速端子 1~4 确定的多段设定 F11.00~F11.15 来设定变频器的频率。

7: 简易 PLC

选择简易 PLC。频率源为简易 PLC 时，需要设置 F11 组参数来确定频率。

8: 485 通讯

频率源由上位机通讯 485 方式给定。

| | | | |
|--------|------------|-----------|--------|
| F00.03 | 辅助频率源 Y 选择 | 设定范围: 0~6 | 出厂值: 1 |
|--------|------------|-----------|--------|

0: 面板电位器 AI0

1: 模拟量输入 AI1

2: 模拟量输入 AI2

3: HDI 脉冲输入

4: 过程 PID 输入

5: 多段速

6: 485 通讯

Y 频率源的含义与 X 频率源一样。

| | | | |
|--------|-------------|-----------|--------|
| F00.04 | Y 频率源参考对象选择 | 设定范围: 0~1 | 出厂值: 1 |
|--------|-------------|-----------|--------|

0: 相对于最大输出频率。

1: 相对于频率源 X。

Y 频率需要结合 (F00.03) 和 (F00.04) 进行计算。

当 Y 频率参考为最大输出频率 (F00.06) 时，其计算方式与 X 频率计算相同。

当参考频率为 X 频率时，则先计算 X 频率，然后以 X 频率为参考，进行 Y 频率计算。

例如: 当 Y 频率由模拟量输入 AI1 给定，且模拟量输入 AI1 对应 50.0%，X 频率为 100.00Hz，则最终 Y 频率为 $50.0\% * 100.00\text{Hz} = 50.00\text{Hz}$ 。X 频率计算参考 (F00.02)。

| | | | |
|--------|------------|-----------|--------|
| F00.05 | 频率组合给定运算关系 | 设定范围: 0~3 | 出厂值: 0 |
|--------|------------|-----------|--------|

0: X

1: Y

2: X + Y

3: Max(X, Y)

设定频率组合方式可以结合端子频率源切换来实现灵活的实现各个频率设定通道的相互切换。如 X 频率源与 Y 频率源的切换、X 频率源与 X+Y 频率源的切换等等。设定频率对于转矩控制无效，仅对速度控制有效。

| | | | |
|--------|------|-----------------------|--------------|
| F00.06 | 最大频率 | 设定范围: F00.07~600.00Hz | 出厂值: 50.00Hz |
|--------|------|-----------------------|--------------|

变频器允许输入的最高频率。加、减速时间是以最大频率作为基准来计算的。

| | | | |
|--------|------|---------------------|--------------|
| F00.07 | 上限频率 | 设定范围: F00.08~F00.06 | 出厂值: 50.00Hz |
|--------|------|---------------------|--------------|

| | | | |
|--------|------|---------------------|-------------|
| F00.08 | 下限频率 | 设定范围: 0.00Hz~F00.07 | 出厂值: 0.00Hz |
|--------|------|---------------------|-------------|

运行频率上限和下限是用户使用过程中，根据生产工艺要求所设定的电机运行最高频率和最低频率。

| | | | |
|--------|----------|---------------------|--------------|
| F00.09 | 面板数字设定频率 | 设定范围: 0.00Hz~F00.06 | 出厂值: 50.00Hz |
|--------|----------|---------------------|--------------|

当 X 频率给定 (F00.02) 选择为数字给定时，该功能码值为变频器的频率数字设定初始

值。

| | | | |
|--------|------|----------|-------|
| F00.10 | 运行方向 | 设定范围：0~2 | 出厂值：0 |
|--------|------|----------|-------|

0：正向

变频器上电后，按照实际的方向运行。

1：反向

用来改变电机转向。

有些应用场合电机运行反向，更改电机的接线顺序比较麻烦，通过该功能码可调整电机转向，使得调试更加便捷。。

2：禁止反向

对于某些生产设备，反转可能导致设备的损坏，可使用该功能禁止反转。

注意：运行方向选择（F00.10）选择反向运行，且端子指令通道端子反向运行有效时，电机实际按正向运转。

| | | | |
|--------|------|------------------|------|
| F00.11 | 载波频率 | 设定范围：1.0~15.0kHz | 机型确定 |
|--------|------|------------------|------|

此功能调节变频器的载波频率，通过调整载波频率可以降低电机噪声，避开机械系统的共振点，减小线路对地漏电流及减小变频器产生的干扰。

当载波频率低时，输出电流高次谐波分量增加，电机损耗增加，电机温升增加。

当载波频率高时，电机损耗降低，电机温升减小，但变频器损耗增加，变频器温升增加，干扰增加。

调整载波频率对下列性能产生的影响：

| | |
|--------|-------|
| 载波频率 | 低 → 高 |
| 电机噪音 | 大 → 小 |
| 电机温升 | 高 → 低 |
| 变频器温升 | 低 → 高 |
| 输出电流波形 | 差 → 好 |
| 漏电流 | 小 → 大 |
| 对外辐射干扰 | 小 → 大 |

表 6-1 载波频率对性能影响

| | | | |
|--------|--------|----------|-------|
| F00.12 | PWM 优化 | 设定范围：0~1 | 出厂值：0 |
|--------|--------|----------|-------|

0：PWM 优化 1

SVPWM 两相调制，电机低频运行噪声小，高频运行噪声大。

1：PWM 优化 2

SVPWM 两相调制与三相调制结合，电机运行噪声小，但变频器温升较高，需降额使用。

2：PWM 优化 3

SVPWM 三相调制，电机噪音大，但对电机震荡有抑制作用。

| | | | |
|--------|--------|----------|-------|
| F00.13 | AVR 功能 | 设定范围：0~2 | 出厂值：1 |
|--------|--------|----------|-------|

0：无效

输出电压的占空比不变化。

1：有效

输出电压占空比随着母线的变化而自动调节，保证输出电压是恒定值。

| | | | |
|--------|--------|------------------|------|
| F00.14 | 加速时间 0 | 设定范围：0.1~3000.0s | 机型确定 |
|--------|--------|------------------|------|

| | | | |
|--------|--------|------------------|------|
| F00.15 | 减速时间 0 | 设定范围：0.1~3000.0s | 机型确定 |
|--------|--------|------------------|------|

加速时间 0: 变频器输出频率从零频上升到最大频率 (F00.06) 所用的时间。

减速时间 0: 变频器输出频率从最大频率 (F00.06) 下降到零频所用的时间。

共有 4 组加减速时间选择

第 0 组: F00.14、F00.15

第 1 组: F13.03、F13.04

第 2 组: F13.05、F13.06

第 3 组: F13.07、F13.08

可通过多功能数字输入端子 (F06.01~F06.08) 选择加减速时间。通过此两个端子的状态组合来选择 4 组加减速时间:

| 加减速时间选择 2 | 加减速时间选择 1 | 加、减速时间选择 | 对应参数 |
|-----------|-----------|----------|---------------|
| OFF | OFF | 加减速时间 0 | F00.14/F00.15 |
| OFF | ON | 加减速时间 1 | F13.03/F13.04 |
| ON | OFF | 加减速时间 2 | F13.05/F13.06 |
| ON | ON | 加减速时间 3 | F13.07/F13.08 |

6.2 电机参数 (F01 组)

| | | | |
|--------|------------|-----------|-----------|
| F01.00 | 变频器 G/P 类型 | 设定范围: 0~1 | 出厂值: 机型确定 |
|--------|------------|-----------|-----------|

0: G 型机

1: P 型机

当用户设置 P 型机时, 变频器被放大一档使用。但是放大后过载能力也因此变弱, 只能用于风机、水泵等轻载场合, 此时变频器将按照轻载过载保护。设置为 G 型机时, 变频器必须和电机匹配, 变频器将按照重载过载保护。

| | | | |
|--------|--------|-----------|--------|
| F01.01 | 电机类型选择 | 设定范围: 0~1 | 出厂值: 0 |
|--------|--------|-----------|--------|

0: 异步机。

1: 保留。

当前变频器只支持异步电动机。

| | | | |
|--------|----------|----------------------|--------------|
| F01.02 | 异步电机额定功率 | 设定范围: 0.4~3000.0 kW | 出厂值: 机型确定 |
| F01.03 | 异步电机额定频率 | 设定范围: 10.00Hz~F00.06 | 出厂值: 50.00Hz |
| F01.04 | 异步电机额定转速 | 设定范围: 1~36000 rpm | 出厂值: 机型确定 |
| F01.05 | 异步电机额定电压 | 设定范围: 0~500V | 出厂值: 机型确定 |
| F01.06 | 异步电机额定电流 | 设定范围: 0.8~3000.0A | 出厂值: 机型确定 |

按照电机铭牌正确设置这些参数。

| | | | |
|--------|------------|---------------------|-----------|
| F01.07 | 异步电机定子电阻 | 设定范围: 0.001~65.535Ω | 出厂值: 机型确定 |
| F01.08 | 异步电机转子电阻 | 设定范围: 0.001~65.535Ω | 出厂值: 机型确定 |
| F01.09 | 异步电机定、转子电感 | 设定范围: 0.1~6553.5 mH | 出厂值: 机型确定 |
| F01.10 | 异步电机定、转子互感 | 设定范围: 0.1~6553.5 mH | 出厂值: 机型确定 |
| F01.11 | 异步电机空载电流 | 设定范围: 0.1~6553.5 A | 出厂值: 机型确定 |

这些参数可通过电机参数自辨识功能获取。这些参数的正确性对电机的控制性能有直接影响。

| | | | |
|--------|---------|-----------|--------|
| F01.12 | 电机参数自辨识 | 设定范围: 0~2 | 出厂值: 0 |
|--------|---------|-----------|--------|

0: 无操作。

1: 电机参数动态自辨识

为保证变频器对电机动态控制性能，请选择动态自辨识，动态自辨识时需要把电机和负载脱开（空载）。

选择动态辨识，变频器完成定子电阻和转子电阻识别后，电机按照 F00.14 设定的加速时间加速到电机额定频率的 2/3，并保持一段时间，然后按照 F00.15 设定的减速时间减速到 0 速，电机参数动态辨识结束。

2: 电机参数静态自辨识

有些像启动机、电梯等变频器应用场合，电机与负载很难脱开的场合，选择静态自辨识，电机不会转起来。

辨识操作说明：电机辨识要选择面板运行（F00.01=0），当 F01.12 选择为 1 或 2 然后按“ENT”键，此时显示“—TUN—”并闪烁，然后按“RUN”键开始进行参数辨识。当参数辨识结束后，显示回到停机状态界面。在参数辨识过程中可以按“STOP/RESET”键终止参数辨识。当参数辨识完成后，F01.12 自动清零。

注意：电机做辨识前，确保正确输入电机铭牌（F01.02~F01.06）。

6.3 起停控制组（F02 组）

| | | | |
|--------|------|----------|-------|
| F02.00 | 启动方式 | 设定范围：0~2 | 出厂值：0 |
|--------|------|----------|-------|

0: 从启动频率启动

从启动频率（F02.02）开始运行，经过启动频率保持时间（F02.03）后，加速到设定频率。

1: 先直流制动在启动

对电机进行直流制动，制动过程由（F02.04）和（F02.05）决定，直流制动时间到达后，电机再按启动频率启动。

2: 速度搜索启动

变频器对正在旋转的电机进行速度辨识，并从识别到的转速直接跟踪启动，启动过程电流电压平滑无冲击。

| | | | |
|--------|--------|-----------------|----------|
| F02.01 | 启动延时时间 | 设定范围：0.0~80.00s | 出厂值：0.0s |
|--------|--------|-----------------|----------|

当运行命令有效后，变频器根据（F02.01）延时一段时间后，才开始运行启动。

| | | | |
|--------|----------|-------------------|------------|
| F02.02 | 启动频率 | 设定范围：0.00~20.00Hz | 出厂值：1.50Hz |
| F02.03 | 启动频率保持时间 | 设定范围：0.0~60.0s | 出厂值：0.0s |

为保证启动时的转矩，请设定合适的启动频率。另外，为等待电动机启动时建立磁通，使启动频率保持一定时间后开始加速。启动频率值 F02.02 不受下限频率限制。频率给定值小于启动频率，变频器不能启动，处于待机状态。正反切换时，启动频率保持时间不起作用。

| | | | |
|--------|----------|-----------------|----------|
| F02.04 | 启动直流制动电流 | 设定范围：0.0~160.0% | 出厂值：0.0% |
| F02.05 | 启动直流制动时间 | 设定范围：0.0~60.0s | 出厂值：0.0s |

启动直流制动电流参考电机额定电流（F01.06）。

启动直流制动时间设置了制动电流的作用时间。

启动前制动电流会影响固定电机轴的磁场强度。增大制动电流值，减速中的电机产生的热量也增加，请设置固定电机轴所需的最低限度的直流制动电流值。

| | | | |
|--------|---------|----------|-------|
| F02.06 | 加减速曲线选择 | 设定范围：0~1 | 出厂值：0 |
|--------|---------|----------|-------|

0: 直线加减速。输出频率（速度）均匀上升或下降，即恒加减速方式。加减速时间按照

设定加减速时间而变化。

输出频率按照恒定的斜率递增或递减，如下图：



图 6-1 恒加减速曲线图

1: S 曲线加减速。

| | | | |
|--------|-----------|----------|-------|
| F02.07 | 上电时端子特性选择 | 设定范围：0~1 | 出厂值：0 |
|--------|-----------|----------|-------|

在运行命令选择（F00.01）为端子控制时，上电过程中，系统会自动检测运行端子的状态。

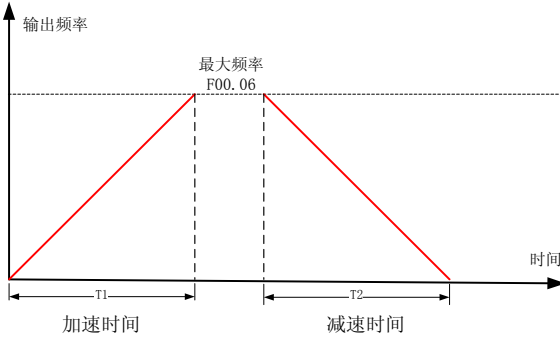
0: 运行命令无效。变频器上电后处于停机状态，不接收端子运行命令信号。如果需要变频器运行，首先需要清除所有端子运行命令信号，然后再使能端子运行命令信号。

1: 运行命令有效。变频器上电后，立即接收端子运行命令信号。

| | | | |
|--------|---------|----------|-------|
| F02.08 | 停电再启动选择 | 设定范围：0~1 | 出厂值：0 |
|--------|---------|----------|-------|

0: 禁止再启动。

1: 允许再启动。

该功能实现停电后再上电，变频器自动运行的功能。请谨慎使用该功能。

| | | | |
|--------|-----------|------------------|----------|
| F02.09 | 停电再启动等待时间 | 设定范围：0.0~3000.0s | 出厂值：0.0s |
|--------|-----------|------------------|----------|

选择停电后再启动动作时，如果变频器掉电前处于运行状态，则再上电后，变频器经过再启动等待时间（F02.09）后，将自动运行。

| | | | |
|--------|------|----------|-------|
| F02.10 | 停机方式 | 设定范围：0~1 | 出厂值：0 |
|--------|------|----------|-------|

0: 减速停机

按照设定的减速时间减速停车。

1: 自由停机

变频器立即封锁脉冲输出，负载按照机械惯性自由滑行停车。

| | | | |
|--------|---------|------------------|----------|
| F02.11 | 正反转死区时间 | 设定范围：0.0~2000.0s | 出厂值：0.0s |
|--------|---------|------------------|----------|

变频器从正转变换到反转（或从反转到正转）时，运行频率首先降到启动频率（F02.02），然后在该频率保持正反转死区时间（F02.11）指定的时间后，才切换到相反的方向。



图 6-2 正反转死区时间示意图

| | | | |
|--------|------------|------------------|------------|
| F02.12 | 停机直流制动起始频率 | 设定范围：0.00~F00.06 | 出厂值：0.00Hz |
| F02.13 | 停机制动等待时间 | 设定范围：0.0~60.0s | 出厂值：0.0s |
| F02.14 | 停机直流制动电流 | 设定范围：0.0~160.0% | 出厂值：0.0% |
| F02.15 | 停机直流制动时间 | 设定范围：0.0~60.0s | 出厂值：0.0s |

停机直流制动起始频率：设定停机过程中开始注入直流制动电流时的起始频率，停机到该频率时，开始停机直流制动过程。

停机制动等待时间：在停机直流制动开始前，变频器停止输出，经过该延时后再开始直流制动。用于防止在速度较高时开始直流制动引起的过流故障。

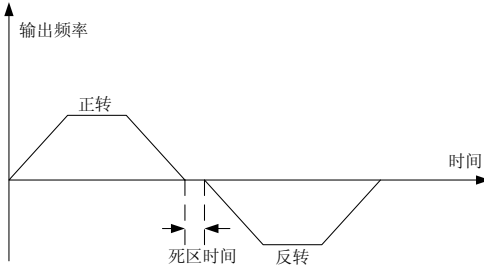
停机制动电流参考电机额定电流：指所加的直流量，此值越大，直流制动效果越好。100.0%相对于电机的额定电流。

停机直流制动时间：直流制动量所加的时间。此值为 0 时，表示没有直流制动过程，变频器按所设定的减速停机过程停机。

| | | | |
|--------|-----------------------|---------------------|------------|
| F02.16 | 减速停机频率 | 设定范围：F00.08~50.00Hz | 出厂值：0.00Hz |
| F02.17 | 停机频率延时时时间/ 休眠延时时时间 | 设定范围：0.0~100.0s | 出厂值：0.0s |

变频器减速停机过程中，当频率减小到减速停机频率（F02.16）时，将在该频率保持（F02.17）时间后，变频器封锁脉冲输出。

当变频器运行频率低于频率下限且选择休眠待机功能时（F02.18=2），此参数可以设置休眠延时时时间。

| | | | |
|--------|--------------|-----------------------------|-------|
| F02.18 | 运行频率低于频率下限选择 | 0：以频率下限运行 1：停机 3：休眠待机 | 出厂值：0 |
|--------|--------------|-----------------------------|-------|

- 0：以频率下限运行
- 1：停机
- 2：休眠待机

选择当设定频率低于下限频率时变频器的运行状态。为避免电机长期处于低速下运行，可以用此功能选择停机。

注：频率下限大于 0 有效。

| | | | |
|--------|-----------|------------------|----------|
| F02.19 | 休眠唤醒延时时时间 | 设定范围：0.0~3000.0s | 出厂值：0.0s |
|--------|-----------|------------------|----------|

变频器处于休眠状态的时候，休眠唤醒条件一直满足持续该时间，则变频器退出休眠待机状态，进入运行状态。

6.4 V/F 控制功能组 (F03 组)

| | | | |
|--------|----------|-----------|--------|
| F03.00 | V/F 曲线设定 | 设定范围: 0~2 | 出厂值: 0 |
|--------|----------|-----------|--------|

- 0: 直线 V/F。适用于普通恒转矩负载
- 1: 多段 V/F。适用脱水机、离心机等特殊负载
- 2: 2.0 次幂降转矩 V/F。适用于风机、水泵类变转矩负载



图 6-3 V/F 曲线图

| | | | |
|--------|---------|----------------------------|------------|
| F03.01 | 转矩补偿 | 设定范围: 0.0% (自动) 0.1%~10.0% | 出厂值: 1.0% |
| F03.02 | 转矩补偿截止点 | 设定范围: 0.0%~50.0% (电机额定频率) | 出厂值: 20.0% |

F03.01 转矩补偿值

参考电机额定电压 (F01.05)，设定零频时的电压补偿量。

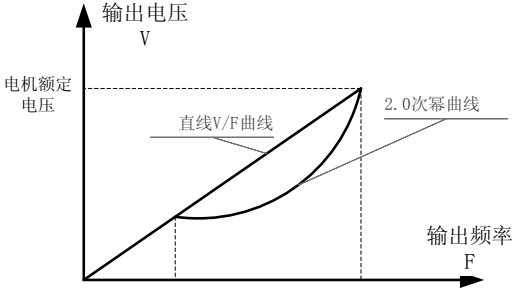
F03.02 转矩补偿截止

参考电机额定频率 (F01.03)，设定转矩补偿截止频率。



图 6-4 转矩补偿图

转矩补偿可以改善 V/F 的低频转矩特性。变频器在转矩补偿截止频率（F03.02 * 电机额定频率）以下运行时，通过提高输出电压，抵消定子压降，以产生足够的转矩，保证电机正常运行。

转矩补偿的幅度应根据负载情况适当设定，补偿过多，在启动过程中，将产生较大的电流冲击。

| | | | |
|--------|-----------|--------------------|------------|
| F03.03 | V/F 频率值 1 | 设定范围：0.00~F03.05 | 出厂值：0.00Hz |
| F03.04 | V/F 电压值 1 | 设定范围：0.0%~100.0% | 出厂值：0.0% |
| F03.05 | V/F 频率值 2 | 设定范围：F03.03~F03.07 | 出厂值：0.00Hz |
| F03.06 | V/F 电压值 2 | 设定范围：0.0%~100.0% | 出厂值：0.0% |
| F03.07 | V/F 频率值 3 | 设定范围：F03.05~F01.03 | 出厂值：0.00Hz |
| F03.08 | V/F 电压值 3 | 设定范围：0.0%~100.0% | 出厂值：0.0% |

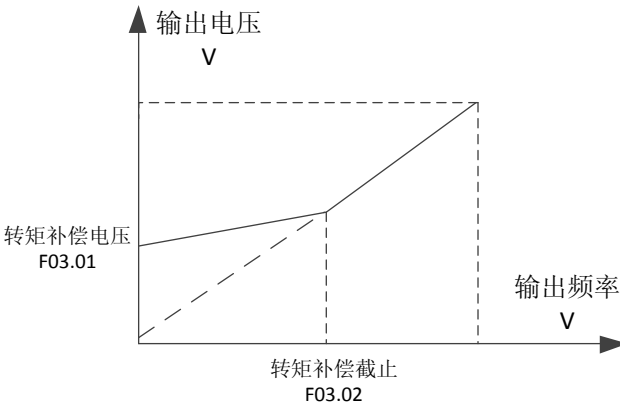

图 6-5 多段 V/F 曲线图

| | | | |
|--------|--------|-----------------|----------|
| F03.09 | 转差补偿增益 | 设定范围：0.0~200.0% | 出厂值：0.0% |
|--------|--------|-----------------|----------|

针对 V/F 控制有效，电机负载转矩的变化将影响电机运行转矩，导致电机速度变化。转差补偿功能有助于变频器在负载波动及重载情况下，保持电机转速恒定。通过转差补偿，根据电机负载转矩自动调整变频器的输出频率，变频器所带电机转速基本接近给定速度，以提高电机机械特性的硬度。

转差补偿频率=符号*F03.09*转矩电流/电机额定电流，电动状态符号为+，发电状态符号为-。

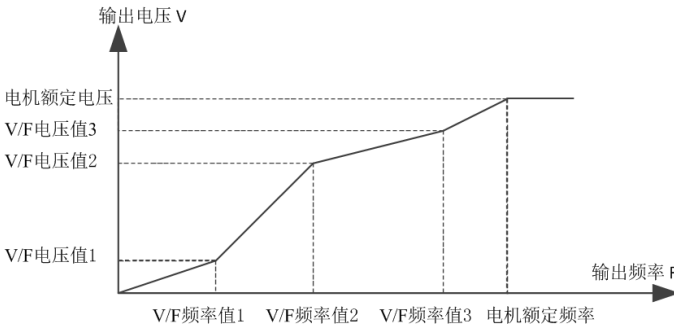
| | | | |
|--------|----------|--------------------------|-------------|
| F03.10 | 抑制震荡分界频率 | 设定范围：0.00Hz~F00.06（最大频率） | 出厂值：30.00Hz |
| F03.11 | 低频抑制震荡系数 | 设定范围：0.0~10.0 | 出厂值：0.2 |
| F03.12 | 高频抑制震荡系数 | 设定范围：0.0~10.0 | 出厂值：0.0 |

对大功率的电机，V/F 运行时电机在某些频率段电机可能会产生震荡，根据震荡频率可以设置 F03.11 或 F03.12 合适的值来改善电机的运行状况。该参数越大抑制电机震荡作用越强。如果设置过大，可能加剧电机震荡。

| | | | |
|--------|--------|----------|-------|
| F03.13 | 电机节能运行 | 设定范围：0~1 | 出厂值：0 |
|--------|--------|----------|-------|

0：禁止。

1: 节能。

V/F 控制时, 电机在空载或轻载运行时, 输出电压随负载减小而自动降低, 达到自动节能的目的。

6.5 矢量控制功能组 (F04 组)

| | | | |
|--------|---------|----------------------------|--------------|
| F04.00 | 低速比例增益 | 设定范围: 0~150 | 出厂值: 25 |
| F04.01 | 低速积分时间 | 设定范围: 0.01~15.00s | 出厂值: 0.60s |
| F04.02 | 低速切换频率点 | 设定范围: 0.00Hz~F04.05 | 出厂值: 5.00Hz |
| F04.03 | 高速比例增益 | 设定范围: 0~150 | 出厂值: 25 |
| F04.04 | 高速积分时间 | 设定范围: 0.01~15.00 | 出厂值: 1.00s |
| F04.05 | 高速切换频率点 | 设定范围: F04.02~F00.06 (最大频率) | 出厂值: 10.00Hz |

速度环 PI 调节的作用是输出转矩电流, 使速度指令和电机速度的偏差趋向为 0。

F04.00/F04.03 为比例增益。它增大时, 响应性将提高。通常, 负载越大, 设定值越大。但是设定值过大电机会发生振动。

F04.01/F04.04 为积分时间。它增大时, 响应性将降低。积分时间过短, 也会发生振动。

F04.02/F04.05 为切换频率点。变频器根据切换频率来计算当前比例增益和积分时间:



图 6-6 PI 参数与运行频率关系图

当运行频率小于等于低速切换频率点 (F04.02) 时, 比例增益取 F04.00, 积分时间取 F04.01;

当运行频率大于低速切换低频率点 (F04.02), 且小于高速切换频率点 (F04.05) 时, 比例增益和积分时间按照线性关系取值;

当运行频率大于等于高速切换频率点 (F04.05) 时, 比例增益取 F04.03, 积分时间取 F04.04。

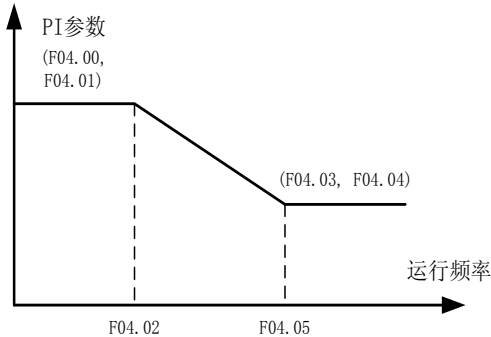
| | | | |
|--------|------------|----------------|-------------|
| F04.06 | 矢量控制转差补偿系数 | 设定范围: 50%~200% | 出厂值: 100.0% |
| F04.07 | 保留 | 设定范围: | 出厂值: |

对无速度传感器矢量控制, 该参数用来调整电机的稳速精度, 当电机重载时速度偏低则加大该参数, 反之则减小该参数; 对有速度传感器矢量控制, 此参数可以调节同样负载下变频器的输出电流大小, 从而改善电机的速度控制精度。

| | | | |
|--------|---------|-----------------|----------|
| F04.08 | 速度环滤波时间 | 设定范围: 0ms~100ms | 出厂值: 0ms |
|--------|---------|-----------------|----------|

矢量控制方式下，速度环调节器的输出为转矩电流指令，该参数用于对转矩指令滤波。此参数一般无需调整，在速度波动较大时可适当增大该滤波时间；若电机出现振荡，则应适当减小该参数。

速度环滤波时间常数小，变频器输出转矩可能变化加大，但响应快。

| | | | |
|--------|-------|------------------|-------------|
| F04.09 | 转矩上限值 | 设定范围: 0.0~200.0% | 出厂值: 150.0% |
|--------|-------|------------------|-------------|

当 F04.09 选择转矩上限值时，100.0%对应变频器的额定电流。

注：G 型机出厂值：150.0%，P 型机出厂值：120.0%

| | | | |
|--------|--------|-----------|--------|
| F04.10 | 转矩设定方式 | 设定范围: 0~5 | 出厂值: 0 |
|--------|--------|-----------|--------|

0: 面板数字设定（对应 F04.11）

- 1: 模拟量输入 AI1
- 2: 模拟量输入 AI2
- 3: 脉冲输入 DI
- 4: 多段速设定
- 5: 485 通讯设定

当 F00.00 设置为 2（转矩控制）时，变频器进行转矩控制，变频器按设定的转矩指令输出转矩，此时，输出频率自动与负载的速度匹配，但输出频率上限受 F04.12 上限频率限制，当负载速度大于设定的上限频率时，变频器输出频率受限，输出转矩变小，输出转矩将与设定转矩不同，当变频器输出频率达到 F04.12 所选择的上限频率后，变频器一直以上限频率运行。

转矩控制时，当变频器的设定转矩大于负载转矩，变频器输出频率会上升，当变频器输出频率到达上限，变频器一直以上限频率运行；当变频器设定转矩小于负载转矩，变频器输出频率会下降，当变频器输出频率到达下限频率时，变频器一直以下限频率运行。

（1~5：100%对应 200%变频器额定电流）。

| | | | |
|--------|----------|----------------------|------------|
| F04.11 | 面板数字设定转矩 | 设定范围: -200.0%~200.0% | 出厂值: 50.0% |
|--------|----------|----------------------|------------|

F04.11 相对于变频器额定电流。

| | | | |
|--------|----------|-----------|--------|
| F04.12 | 上限频率设定通道 | 设定范围: 0~5 | 出厂值: 0 |
|--------|----------|-----------|--------|

0: 面板数字设定（F00.07）

- 1: 模拟量输入 AI1
- 2: 模拟量输入 AI2
- 3: 脉冲输入 HDI
- 4: 多段速设定
- 5: 485 通讯设定

（1~5：100%对应最大频率）

| | | | |
|--------|--------|-----------------|------------|
| F04.13 | 最小弱磁电流 | 设定范围: 0.0~50.0% | 出厂值: 10.0% |
|--------|--------|-----------------|------------|

当电机转速在额定转速以上运行时，为了维持输出电压稳定，将减小励磁电流，电机将进入弱磁运行状态。电机弱磁控制时最小励磁电流，100.0%对应 F01.11（电机空载电流）。

6.6 人机界面组（F05 组）

| | | | |
|--------|-------|-----------|--------|
| F05.00 | 中英文选择 | 设定范围: 0~1 | 出厂值: 0 |
|--------|-------|-----------|--------|

0: 中文

1: 保留

| | | | |
|--------|-------|-----------|--------|
| F05.01 | 参数初始化 | 设定范围: 0~2 | 出厂值: 0 |
|--------|-------|-----------|--------|

0: 无操作。

1: 恢复出厂值。

2: 清除故障记录。

| | | | |
|--------|------|-----------|--------|
| F05.02 | 参数拷贝 | 设定范围: 0~1 | 出厂值: 0 |
|--------|------|-----------|--------|

0: 保留

1: 保留

| | | | |
|--------|------|---------------|--------|
| F05.03 | 用户密码 | 设定范围: 0~65535 | 出厂值: 0 |
|--------|------|---------------|--------|

保护变频器参数安全。

0000: 无密码保护。

1~65535: 可选密码。如果用户需要查询和修改变频器参数, 必须输入匹配的密码, 只有密码验证通过后, 才能进行后续操作。

| | | | |
|--------|----------|-----------|--------|
| F05.04 | MF 键功能选择 | 设定范围: 0~4 | 出厂值: 0 |
|--------|----------|-----------|--------|

0: 左移位键切换显示状态

配合“>>”键切换运行或停机状态监控参数。

1: 点动运行

按键 MF 发送点动运行命令

2: 正/反转切换

按键 MF 发送切换频率指令方向的命令。仅键盘控制时有效。

3: 清除 UP/DOWN 设定

清除 UP/DOWN 设定值。

4: 非出厂值参数调试。

| | | | |
|--------|--------------------|-----------|--------|
| F05.05 | STOP/RESET 键停机功能选择 | 设定范围: 0~3 | 出厂值: 0 |
|--------|--------------------|-----------|--------|

0: 只对面板控制有效。

1: 对面板和端子控制同时有效。

2: 对面板和通讯控制同时有效。

3: 对所有控制模式均有效。

| | | | |
|--------|----------|-------------------|-------------|
| F05.06 | 转速显示校正系数 | 设定范围: 0.1~ 999.9% | 出厂值: 100.0% |
|--------|----------|-------------------|-------------|

用于修正转速显示的值。在更改转速显示校正值后, 显示转速=60*运行频率*F05.06/(电机极对数*100.0)

| | | | |
|--------|-----------|------------------|-----------|
| F05.07 | 线速度显示校正系数 | 设定范围: 0.1~999.9% | 出厂值: 1.0% |
|--------|-----------|------------------|-----------|

用于修正线速度显示的值。在更改线速度显示校正值后, 显示线速度=机械转速*F05.07

| | | | |
|--------|-------------|----------------|-------------|
| F05.08 | 运行时面板显示参数 1 | 设定范围: 0~0xFFFF | 出厂值: 0x07FF |
|--------|-------------|----------------|-------------|

BIT0: 运行频率 (Hz 亮)

BIT1: 设定频率 (Hz 闪烁)

BIT2: 母线电压 (V 亮)

BIT3: 输出电流 (A 亮)

BIT4: 输出电压 (V 亮)

BIT5: 运行转速 (rpm 亮)

BIT6: 线速度

BIT7: 输出功率 (%亮)

- BIT8: 输出转矩 (%亮)
- BIT9: 输入端子状态
- BIT10: 输出端子状态
- BIT11: PID 给定值 (%亮)
- BIT12: PID 反馈值 (%亮)
- BIT13: 脉冲 HDI 频率
- BIT14: 计数值
- BIT15: PLC 及多段速当前段数

用户根据需要将要显示的参数对应 BIT 位置 1, 然后将 BIT0~BIT15 转化成 16 进制输入 F05.08, 比如: 用户要在运行状态下监控运行频率、输出功率、计数值, 其它不显示, 将二进制 0100000010000001 转化成 16 进制为 0x4081, 将 4081 输入 F05.08 即可。

| | | | |
|--------|-------------|----------------|-------------|
| F05.09 | 运行时面板显示参数 2 | 设定范围: 0~0xFFFF | 出厂值: 0x0000 |
|--------|-------------|----------------|-------------|

- BIT0: 转矩设定值 (%亮)
- BIT1: 面板电位器 AI0 值 (V 亮)
- BIT2: 模拟量 AI1 值 (V 亮)
- BIT3: 模拟量 AI2 值 (V 亮)
- BIT4: 电机过载百分比 (%亮)
- BIT5: 变频器过载百分比 (%亮)
- BIT6 ~15: 保留

该参数用法与 F05.08 一样, F05.08 为低 16 位、F05.09 为高 16 位; 当 F05.08 移动判断显示完毕, F05.09 起作用, F05.09 显示完自动切换到 F05.08 的 bit0 显示判断。

| | | | |
|--------|-----------|----------------|-------------|
| F05.10 | 停机时面板显示参数 | 设定范围: 0~0xFFFF | 出厂值: 0x00FF |
|--------|-----------|----------------|-------------|

- BIT0: 设定频率 (Hz 闪烁)
- BIT1: 母线电压 (V 亮)
- BIT2: 输入端子状态
- BIT3: 输出端子状态
- BIT4: 面板电位器 (V 亮)
- BIT5: 模拟量 AI1 值 (V 亮)
- BIT6: 模拟量 AI2 值 (亮)
- BIT7: 脉冲 HDI 频率 (Hz 亮)
- BIT8: PID 给定值 (%亮)
- BIT9: PID 反馈值 (%亮)
- BIT10: PLC 及多段速当前段数
- BIT11: 转矩设定值 (%亮)
- BIT12~15: 保留

该参数用法与 F05.08 一样。

| | | | |
|--------|---------|--------------------|-----------|
| F05.11 | 变频器额定功率 | 设定范围: 0.4~3000.0kw | 显示变频器额定功率 |
| F05.12 | 变频器额定电流 | 设定范围: 0.0~3000.0A | 显示变频器额定电流 |
| F05.13 | 整流桥温度 | 设定范围: -20.0~100.0℃ | 显示整流模块温度 |
| F05.14 | 逆变模块温度 | 设定范围: -20.0~100.0℃ | 显示逆变模块温度 |
| F05.15 | 软件版本号 | 设定范围: 0.00~655.35 | 显示控制软件版本号 |
| F05.16 | 累计运行时间 | 设定范围: 0~65535h | 显示本机运行时间 |

6.7 输入端子组 (F06 组)

| | | | |
|--------|------------|-----------|--------|
| F06.00 | HDI 输入类型选择 | 设定范围: 0~1 | 出厂值: 0 |
|--------|------------|-----------|--------|

0: 脉冲输入

HDI 为高速脉冲捕获口配置

1: 开关量输入

HDI 当作普通的 DI 口来配置

| | | | |
|--------|-----------------|------------|--------|
| F06.01 | DI1 端子功能选择 | 设定范围: 0~39 | 出厂值: 1 |
| F06.02 | DI2 端子功能选择 | 设定范围: 0~39 | 出厂值: 4 |
| F06.03 | DI3 端子功能选择 | 设定范围: 0~39 | 出厂值: 7 |
| F06.04 | DI4 端子功能选择 | 设定范围: 0~39 | 出厂值: 0 |
| F06.05 | DI5 端子功能选择 | 设定范围: 0~39 | 出厂值: 0 |
| F06.06 | DI6 端子功能选择 | 设定范围: 0~39 | 出厂值: 0 |
| F06.07 | DI7 端子功能选择 | 设定范围: 0~39 | 出厂值: 0 |
| F06.08 | HDI 端子开关量输入功能选择 | 设定范围: 0~39 | 出厂值: 0 |

这些参数用于设定数字多功能输入端子的功能，可以选择的功能如下表所示：

| 设定值 | 功能 | 说明 |
|-----|---------------|--|
| 0 | 无功能 | 可以不使用的端子设定为“无功能”，防止误动作。 |
| 1 | 正转 | 通过外部端子来控制变频器正转与反转。 |
| 2 | 反转 | |
| 3 | 正转点动 | 点动运行时频率、点动加减速时间参见F13.00~F13.02 |
| 4 | 反转点动 | |
| 5 | 三线式运行 | 通过此端子来确定变频器运行方式是三线控制模式，详细说明请参考F06.10端子运行模式介绍。 |
| 6 | 自由停车 | 变频器封锁输出，此时电机的停机过程不受变频器控制。此方式与自由停车含义相同，主要用于急停。 |
| 7 | 故障复位 | 外部故障复位功能，与键盘上的STOP/RESET键复位功能相同。用此功能可实现远距离故障复位。 |
| 8 | 紧急停机 | 保留 |
| 9 | 外部故障输入 | 当外部故障信号送给变频器后，变频器报出故障并停机。 |
| 10 | 运行暂停 | 变频器减速停车，但所有运行参数均为记忆状态。如摆频参数、PID参数。此信号消失后，变频器恢复运行到停车前的状态。 |
| 11 | 端子UP | 由外部端子给定频率时修改频率递增、递减指令；在频率源设定为数字设定时，可上下调节设定频率；F06.11可以调节UP/DOWN的改变速率。 |
| 12 | 端子DOWN | |
| 13 | UP/DOWN设定清除 | 当该端子有效时，可以清除UP/DOWN设定的值，恢复到原来设定的频率值。 |
| 14 | UP/DOWN设定暂时清除 | 端子闭合时，清除UP/DOWN设定的频率值，给定频率恢复到频率指令通道给定的频率，端子断开时，回到UP/DOWN设定的值。 |
| 15 | 多段速暂停 | 屏蔽多段速选择端子功能，使设定值维持在当前状态。 |

| 设定值 | 功能 | 说明 | | | |
|-------|---------------|---|------|----------|---------------|
| 16 | 多段速端子1 | 通过四个端子的数字状态组合共可实现（0~15）16段指令的设定。 注意：多段指令1为低位，多段指令4为高位。 | | | |
| 17 | 多段速端子2 | | | | |
| 18 | 多段速端子3 | | | | |
| 19 | 多段速端子4 | | | | |
| | | BIT3 | BIT2 | BIT1 | BIT0 |
| 20 | 简易PLC停机复位 | 重新开始PLC过程，清除以前的状态记忆。 | | | |
| 21 | 简易PLC暂停 | PLC在执行过程中程序暂停，变频器以当前速度运行，功能撤销后，继续PLC运行。 | | | |
| 22 | X设定与Y设定切换 | 主要实现频率源给定通道的切换 | | | |
| 23 | (X+Y)设定与X设定切换 | | | | |
| 24 | (X+Y)设定与Y设定切换 | | | | |
| 25 | 加减速时间选择1 | 通过此两个端子的状态组合来选择4组加减速时间： | | | |
| | | 端子 2 | 端子 1 | 加、减速时间选择 | 对应参数 |
| | | OFF | OFF | 加减速时间 0 | F00.14/F00.15 |
| | | OFF | ON | 加减速时间 1 | F13.03/F13.04 |
| 26 | 加减速时间选择2 | ON | OFF | 加减速时间 2 | F13.05/F13.06 |
| | | ON | ON | 加减速时间 3 | F13.07/F13.08 |
| 27 | 加减速禁止 | 保证变频器不受外来信号影响（停机命令除外），维持当前输出频率。 | | | |
| 28 | 转矩控制禁止 | 有效时，变频器从转矩模式切换到速度控制模式 | | | |
| 29 | 计数器触发 | 内置计数器的计数脉冲输入口。 | | | |
| 30 | PID控制暂停 | PID暂时失效，变频器维持当前频率输出。 | | | |
| 31 | 摆频暂停（停在当前频率） | 变频器暂停在当前，功能撤销后，继续以当前频率开始摆频运行。 | | | |
| 32 | 摆频复位（回到中心频率） | 变频器设定频率回到中心频率。 | | | |
| 33 | 计数器复位 | 进行计数器状态清零。 | | | |
| 34~39 | 保留 | 保留 | | | |

表 6-2 多功能输入端子功能

| | | | |
|--------|-----------|-----------|-------|
| F06.09 | DI 端子滤波次数 | 设定范围：1~15 | 出厂值：5 |
| F06.10 | 端子控制运行模式 | 设定范围：0~3 | 出厂值：0 |

对端子控制运行模式进行设置。

0：两线式控制模式 1

使能与方向合一。此模式为最常使用的两线模式。由定义的DI1（FWD）、DI2（REV）端子命令来决定电机的正、反转。



图 6-7 两线式控制 1

1: 两线式控制模式 2

使能与方向分离。用此模式时定义的 FWD 为使能端子。方向由定义的 REV 的状态来确定。

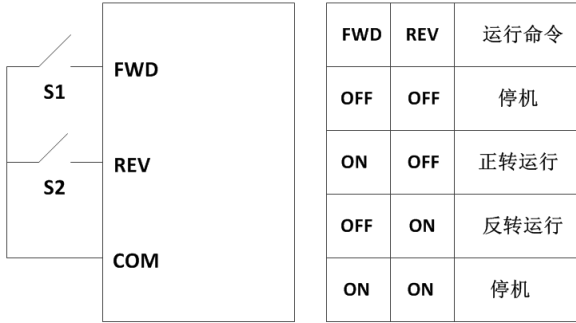

图 6-8 两线式控制 2

2: 三线式控制 1

此模式定义三线运行端子 (THREE) 为使能端子，运行命令由 FWD 脉冲给定，REV 控制方向。停机命令由常闭输入的 THREE 产生。

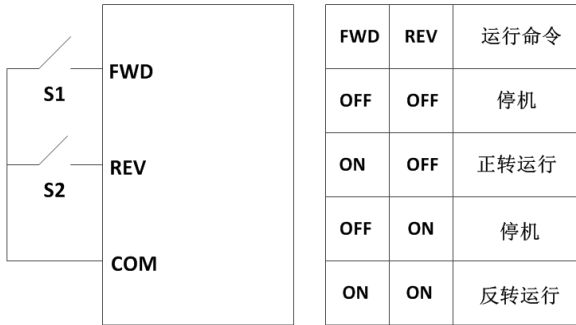

图 6-9 三线式控制 1

3: 三线式控制 2

此模式定义三线运行端子（THREE）使能端子，运行命令由 FWD、REV 脉冲产生，并且两者同时控制运行方向。变频器运行需端子（THREE）处于闭合状态，（THREE）断开产生停机命令。

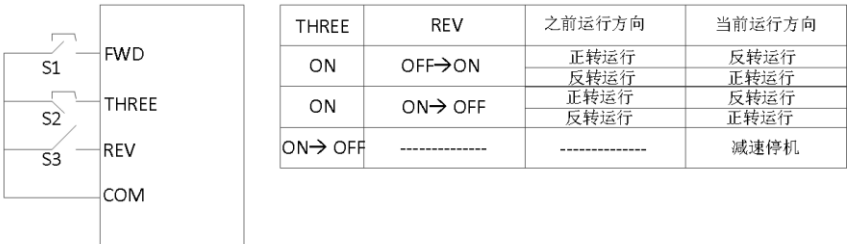

图 6-10 三线式控制 2

注:

其中 S1: 正转按钮 S2: 停止按钮 S3: 反转按钮

| | | | |
|--------|-------------------|----------------------|--------------|
| F06.11 | 端子 UP/DOWN 频率调节步长 | 设定范围: 0.01~50.00Hz/s | 出厂值: 0.50H/s |
|--------|-------------------|----------------------|--------------|

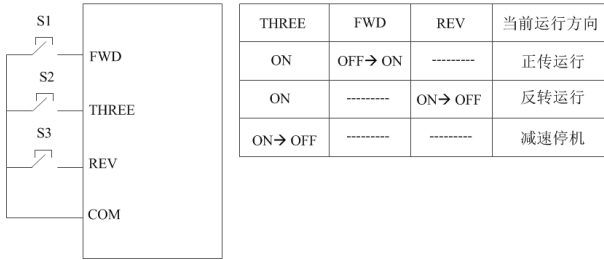
利用设置端子 UP/DOWN 调整设定频率，频率变化的速度，即每秒钟频率的变化量。

| | | | |
|--------|----------------------|-----------|--------|
| F06.12 | 键盘及端子 UP/DOWN 频率调节控制 | 设定范围: 0~3 | 出厂值: 0 |
|--------|----------------------|-----------|--------|

0: 有效，掉电保持；当变频器停机后，UP/DOWN 设定的值保存，重新上电后 UP/DOWN 保存的值和当前设定频率叠加。

- 1: 有效，掉电清零；变频器掉电后，UP/DOWN 的频率调节量清零。
- 2: 无效
- 3: 运行中有效，停机后清零

| | | | |
|--------|-------------------|---------------------------------------|-------------|
| F06.13 | 面板电位器 AI0 下限值 | 设定范围: 0.00~10.00V | 出厂值: 0.00V |
| F06.14 | 面板电位器 AI0 下限值对应设定 | 设定范围: -100.0~100.0% | 出厂值: 0.0% |
| F06.15 | 面板电位器 AI0 上限值 | 设定范围: 0.00~10.00V | 出厂值: 10.00V |
| F06.16 | 面板电位器 AI0 上限值对应设定 | 设定范围: -100.0~100.0% | 出厂值: 100.0% |
| F06.17 | 面板电位器 AI0 输入滤波时间 | 设定范围: 0.00~10.00s | 出厂值: 0.10s |
| F06.18 | AII 下限值 | 设定范围: 0.00~10.00V (0.00mA~20.00mA) | 出厂值: 0.00V |
| F06.19 | AII 下限值对应设定 | 设定范围: -100.0~100.0% | 出厂值: 0.0% |
| F06.20 | AII 上限值 | 设定范围: 0.00~10.00V (0.00mA~20.00mA) | 出厂值: 10.00V |
| F06.21 | AII 上限值对应设定 | 设定范围: -100.0~100.0% | 出厂值: 100.0% |
| F06.22 | AII 输入滤波时间 | 设定范围: 0.00~10.00s | 出厂值: 0.10s |

| | | | |
|--------|-------------|---------------------|-------------|
| F06.23 | AI2 下限值 | 设定范围: -10.00~10.00V | 出厂值: 0.00V |
| F06.24 | AI2 下限值对应设定 | 设定范围: -100.0~100.0% | 出厂值: 0.0% |
| F06.25 | AI2 上限值 | 设定范围: -10.00~10.00V | 出厂值: 10.00V |
| F06.26 | AI2 上限值对应设定 | 设定范围: -100.0~100.0% | 出厂值: 100.0% |
| F06.27 | AI2 输入滤波时间 | 设定范围: 0.00~10.00s | 出厂值: 0.10s |

上述功能码定义了模拟输入电压与模拟输入对应的设定值之间的关系,当模拟输入电压超过设定的最大输入或最小的输入范围时,将以最大输入或最小输入计算。

输入滤波时间:该值越大,模拟量的抗干扰能力越强,灵敏度越低;该值越小,模拟量输入灵敏度越高,但抗干扰能力越弱。

模拟量 AI1 支持 0~10V/0~20mA 输入,通过外部拨码开关选择,当选择为 0~20mA 输入时,20mA 对应的电压为 10V。

模拟量输入与设定值的对应关系如下:



图 6-11 模拟量输入与设定值的对应关系

| | | | |
|--------|--------------|---------------------|---------------|
| F06.28 | HDI 下限频率 | 设定范围: 0.00~50.00KHz | 出厂值: 0.00KHz |
| F06.29 | HDI 下限频率对应设定 | 设定范围: -100.0~100.0% | 出厂值: 0.0% |
| F06.30 | HDI 上限频率 | 设定范围: 0.00~50.00KHz | 出厂值: 50.00KHz |
| F06.31 | HDI 上限频率对应设定 | 设定范围: -100.0~100.0% | 出厂值: 100.0% |
| F06.32 | HDI 频率输入滤波时间 | 设定范围: 0.00~10.00s | 出厂值: 0.10s |

该组功能码定义了采用 HDI 脉冲做为设定输入方式时的对应关系,与模拟量输入对应关系一样。

6.8 输出端子组 (F07 组)

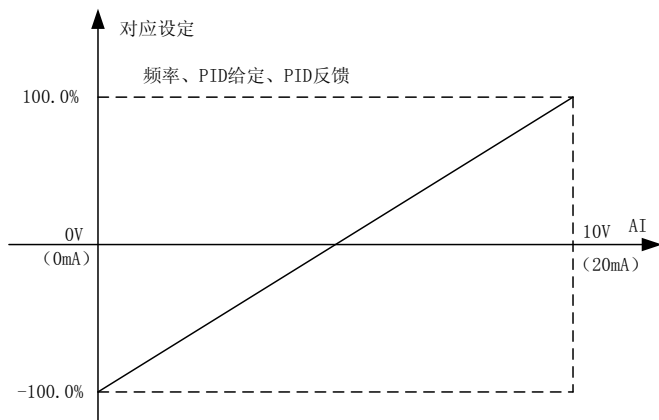
| | | | |
|--------|----------|-----------|--------|
| F07.00 | HDO 输出选择 | 设定范围: 0~1 | 出厂值: 0 |
|--------|----------|-----------|--------|

0: 脉冲输出

HDO 端子是可编程复用端子,为脉冲输入时,脉冲最高频率为 50.00KHz。相关功能参考 F07.07。

1: 开路集电极输出

相关功能参考 F07.01。

| | | | |
|--------|---------------|-----------|-------|
| F07.01 | HDO 开路集电极输出选择 | 设定范围：0~20 | 出厂值：1 |
| F07.02 | DO 集电极输出选择 | 设定范围：0~20 | 出厂值：4 |
| F07.03 | 继电器 T1 输出选择 | 设定范围：0~20 | 出厂值：5 |
| F07.04 | 继电器 T2 输出选择 | 设定范围：0~20 | 出厂值：0 |

0：无输出

1：电机运行中

变频器运行时输出信号有效。

2：故障输出

变频器发生故障时输出信号有效。

3：频率水平检测 FDT 输出

变频器输出频率大于 FDT 电平上限时输出信号有效，输出频率回落到 FDT 电平下限时输出信号无效。

4：正转运行中

变频器正转运行时输出信号有效。

5：反转运行中

变频器反转运行时输出信号有效。

6：运行准备就绪

当主回路和控制回路电源建立，变频器保护功能不动作，变频器处于可运行状态时，输出信号有效。

7：频率到达

变频器输出频率和设定频率之间的偏差在频率到达检出幅度设定范围内时，输出信号有效。

8：零速运行中

变频器输出频率和设定频率均为零，且变频器处于运行状态，输出信号有效。

9：上限频率到达

变频器输出频率到达上限频率时，输出信号有效。

10：下限频率到达

变频器输出频率到达下限频率时，输出信号有效。

11：过载预警警

F08.04=1 或 3 时，依据电机过载警告判断，在超过过载警告检测预警时间，输出 ON 信号，过载参数设定在 F08.02~F08.03。

F08.04=2 或 4 时，输出电流大于变频器过载预警点且保持时间大于过载警告检测时间，输出信号有效，过载参数设定在 F08.02~F08.03。

12：设定记数值到达

当计数值达到周期计数值（F10.07）时，输出信号有效。

13：比较计数值到达

当计数值达到比较计数值（F10.08）时，输出信号有效。

14：简易 PLC 阶段完成

15：简易 PLC 循环完成

16：运行时间到达

变频器多次运行累计时间超过 F13.17，输出信号有效。

17~20: 保留

| | | | |
|--------|-------------------|------------|--------|
| F07.05 | AO1 输出选择 | 设定范围: 0~12 | 出厂值: 0 |
| F07.06 | AO2 输出选择 | 设定范围: 0~12 | 出厂值: 0 |
| F07.07 | HDO 开路集电极高速脉冲输出选择 | 设定范围: 0~12 | 出厂值: 0 |

0: 运行频率

0~最大输出频率

1: 斜坡给定

2: 设定频率

0~最大输出频率

3: 运行转速

0~2 倍电机额定转速

4: 输出电流

0~2 倍变频器额定电流

5: 输出电压

0~1.5 倍变频器额定电压

6: 输出功率

0~2 倍额定功率

7: 输出转矩

0~2 倍电机额定电流

8: 设定转矩

9: 面板电位器

10: 模拟量输入 AI1

0.00~10.00V (0.00mA~20.00mA)

11: 模拟量输入 AI2

12: 脉冲频率 HDI

0.1Hz~50.00KHz

| | | | |
|--------|------------------|--|---------------|
| F07.08 | AO1 输出电压 (电流) 下限 | 设定范围: 0.0~100.0% | 出厂值: 0.0% |
| F07.09 | AO1 输出下限对应设定值 | 设定范围: 0.00V~10.00V (0.00mA~20.00mA) | 出厂值: 0.00V |
| F07.10 | AO1 输出电压 (电流) 上限 | 设定范围: 0.0~100.0% | 出厂值: 100.0% |
| F07.11 | AO1 输出上限对应设定值 | 设定范围: 0.00~10.00V (0.00mA~20.00mA) | 出厂值: 10.00V |
| F07.12 | AO2 输出电压 (电流) 下限 | 设定范围: 0.0~100.0% | 出厂值: 0.0% |
| F07.13 | AO2 输出下限对应设定值 | 设定范围: 0.00~10.00V | 出厂值: 0.00V |
| F07.14 | AO2 输出电压 (电流) 上限 | 设定范围: 0.0~100.0% | 出厂值: 100.0% |
| F07.15 | AO2 输出上限对应设定值 | 设定范围: 0.00~10.00V | 出厂值: 10.00V |
| F07.16 | HDO 输出下限 | 设定范围: 0.0~100.0% | 出厂值: 0.0% |
| F07.17 | HDO 输出下限对应设定值 | 设定范围: 0.00~50.00KHz | 出厂值: 0.00KHz |
| F07.18 | HDO 输出上限 | 设定范围: 0.0~100.0% | 出厂值: 100.0% |
| F07.19 | HDO 输出上限对应设定值 | 设定范围: 0.00~50.00KHz | 出厂值: 50.00KHz |

上述功能码定义了输出值与模拟量对应的输出值以及高速脉冲输出值之间的关系, 当输

出值超过设定的最大输出或者最小输出的范围时，将按照最大输出或者最小输出计算。在不同的应用场合，输出值的 100%所对应的模拟量输出量或者高速脉冲输出值不同。当模拟量输出为电流输出时，1mA 对应 0.5V 电压。模拟量与高速脉冲输出的对应关系如下：



图 6-12 模拟量与高速脉冲输出对应关系

6.9 保护与故障参数组 (F08 组)

| | | | |
|--------|--------|----------|-------|
| F08.00 | 电机过载保护 | 设定范围：0~2 | 出厂值：2 |
|--------|--------|----------|-------|

0：不保护。

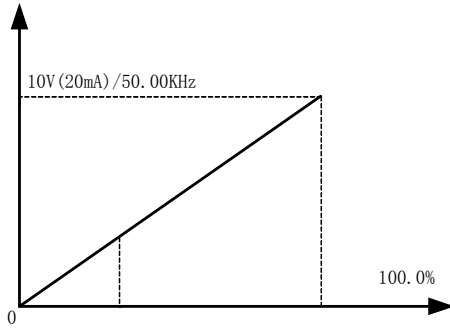
1：普通电机（带低速补偿）。普通电机在低速情况下，散热效果变差，相对于变频电机，其电流过载的动作时间要缩短。

2：变频电机（不带低速补偿）。散热效果与运行频率无关。

| | | | |
|--------|----------|------------------|------------|
| F08.01 | 电机过载保护系数 | 设定范围：20.0~120.0% | 出厂值：100.0% |
|--------|----------|------------------|------------|

参考电机额定电流。设置电机允许最大负载电流。

最大负载电流 = F08.01 * 电机额定电流。



图 6-13 过载保护动作时间与电流比的关系

上图为变频电机的动作时间与过载电流输出比之间的关系图，普通电机的动作时间根据频率适当的缩短。

过载电流输出比 = (变频器输出电流 / 最大负载电流) * 100%

过载电流输出比小于等于 221% 时，动作时间按照曲线计算。

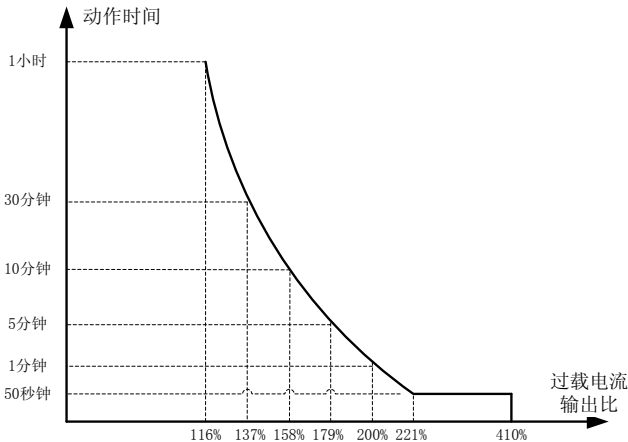
过载电流输出比大于 221%，且小于等于 410% 时，动作时间为 50 秒。

过载电流输出比大于 410% 时，则立即上报故障 E.OL1。

| | | | |
|--------|---------|-------------------------------|----------|
| F08.02 | 电机过载预警点 | 设定范围：10.0~200.0% (变频器额定电流) | 出厂值：机型确定 |
|--------|---------|-------------------------------|----------|

相对于变频器的额定电流，设置电流过载动作的电流阈值。

| | | | |
|--------|----------|----------------|----------|
| F08.03 | 过载预警检测时间 | 设定范围：0.1~60.0s | 出厂值：0.1s |
|--------|----------|----------------|----------|

变频器输出电流大于电机过载预警点，持续时间超出电机过载检测时间，则电机预过载预警端子输出信号。

| | | | |
|--------|----------|----------|-------|
| F08.04 | 过载预警动作选择 | 设定范围：0~4 | 出厂值：1 |
|--------|----------|----------|-------|

0: 不检测

1: 电流预过载动作，继续运行。

2: 电流预过载动作，报警 (E.OL3) 并停机。

3: 恒速运行中过载预警有效，检出后继续运行。

4: 恒速运行中过载预警有效，检出后报警 (E.OL3) 并停机。

| | | | |
|--------|----------|----------|-------|
| F08.05 | 过压失速保护选择 | 设定范围：0~1 | 出厂值：1 |
|--------|----------|----------|-------|

0: 禁止

1: 允许

| | | | |
|--------|----------|---------------------------|----------|
| F08.06 | 过压失速保护电压 | 设定范围：110~150% (标准母线电压) | 出厂值：120% |
|--------|----------|---------------------------|----------|

变频器减速运行过程中，由于负载惯性的影响，电机实际运行频率（惯性导致下降过慢）可能大于变频器输出频率，此时电动机处于发电状态，能量回馈使主回路电压上升。

当母线电压超过过压失速保护电压 (F08.06) 时，变频器将停止减速，直到母线电压恢复正常。

| | | | |
|--------|----------|--------------|----------|
| F08.07 | 过流失速保护电流 | 设定范围：50~200% | 出厂值：160% |
|--------|----------|--------------|----------|

参考变频器额定电流，计算过流失速保护电流阈值。

| | | | |
|--------|-----------|---------------------|-----------|
| F08.08 | 过流失速频率下降率 | 设定范围：0.00~50.00Hz/s | 出厂值：10.00 |
|--------|-----------|---------------------|-----------|

变频器在加速过程中，由于负载过大，电机实际运行频率（上升过慢）低于变频器输出频率，将导致过流故障。

变频器加速过程中，如果输出电流大于过流失速保护电流 (F08.07)，则按照过流频率下降率 (F08.08) 降低输出频率，使输出频率与电机实际运行频率匹配，防止过流。当输出电流恢复正常后，继续加速。

| | | | |
|--------|----------|----------|-------|
| F08.09 | 过流失速动作选择 | 设定范围：0~1 | 出厂值：0 |
|--------|----------|----------|-------|

0: 一直有效。

1: 恒速时无效。

| | | | |
|--------|---------|-----------------------------|-----------|
| F08.10 | 瞬间掉电频率点 | 设定范围：70.0~110.0% (标母线电压) | 出厂值：80.0% |
|--------|---------|-----------------------------|-----------|

| | | | |
|--------|-----------|-----------------------|--------------|
| F08.11 | 瞬间掉电频率下降率 | 设定范围：0.00Hz/s~ F00.06 | 出厂值：0.00Hz/S |
|--------|-----------|-----------------------|--------------|

如果在变频器运行中发生瞬间掉电（母线电压低于瞬间掉电降频点 F08.10），则按照瞬间掉电频率下降率，降低运行频率，使电动机处于发电状态，通过负载回馈能量，补偿电压的降低，以维持变频器短时间内继续运行。

| | | | |
|--------|--------|----------|-------|
| F08.12 | 输入缺相保护 | 设定范围：0~1 | 出厂值：1 |
|--------|--------|----------|-------|

0：禁止

1：允许

设置输入缺相故障是否保护。

| | | | |
|--------|--------|----------|-------|
| F08.13 | 输出缺相保护 | 设定范围：0~1 | 出厂值：1 |
|--------|--------|----------|-------|

0：禁止

1：允许

设置输出相故障是否保护。

| | | | |
|--------|----------|----------|-------|
| F08.14 | 故障自动复位次数 | 设定范围：0~3 | 出厂值：0 |
|--------|----------|----------|-------|

| | | | |
|--------|------------|-----------------|----------|
| F08.15 | 故障自动复位间隔时间 | 设定范围：0.1~100.0s | 出厂值：1.0s |
|--------|------------|-----------------|----------|

该功能实现对一般故障的自动复位，经过自动复位间隔时间（F08.15）后，自动重新启动运行。

如果复位次数超过故障自动复位次数（F08.14），则再次出现故障后，不会重新复位。

| | | | |
|--------|---------|-----------|--|
| F08.16 | 前两次故障类型 | 设定范围：0~25 | |
|--------|---------|-----------|--|

| | | | |
|--------|---------|-----------|--|
| F08.17 | 前一次故障类型 | 设定范围：0~25 | |
|--------|---------|-----------|--|

| | | | |
|--------|--------|-----------|--|
| F08.18 | 当前故障类型 | 设定范围：0~25 | |
|--------|--------|-----------|--|

0：无故障

1：加速过电流（E.oC1）

2：减速过电流（E.oC2）

3：恒速过电流（E.oC3）

4：加速过电压（E.oU1）

5：减速过电压（E.oU2）

6：恒速过电压（E.oU3）

7：母线欠压故障（E.Lv）

8：逆变单元 U 相保护（E.oUT1）

9：逆变单元 V 相保护（E.oUT2）

10：逆变单元 W 相保护（E.oUT3）

11：电机过载（E.oL1）

12：变频器过载（E.oL2）

13：过载预警故障（E.oL3）

14：整流桥过热（E.oH1）

15：逆变模块过热（E.oH2）

16：输入侧缺相（E.ILF）

17：输出侧缺相（E.oLF）

18：制动单元故障（E.bc）

19：自辨识故障（E.AUT）

20：PID 断线故障（E.PIdE）

21：通讯故障（E.485）

22：外部故障（E.EF）

- 23: EEPROM 故障 (E.EEP)
 24: 运行时间到达 (E.End)
 25: 电流检测故障 (E.ItE)

| | | | | | |
|--------|------------|---|------|---|------|
| F08.19 | 当前故障运行频率 | 显示最近一次故障时的频率 | | | |
| F08.20 | 当前故障输出电流 | 显示最近一次故障时的电流 | | | |
| F08.21 | 当前故障母线电压 | 显示最近一次故障时的母线电压 | | | |
| F08.22 | 当前故障输入端子状态 | 此值为十进制数字显示。显示最近一次故障时所有数字输入端子的状态，顺序为： | | | |
| | | BIT3 | BIT2 | BIT1 | BIT0 |
| | | DI4 | DI3 | DI2 | DI1 |
| | | BIT7 | BIT6 | BIT5 | BIT4 |
| | | HD1 | DI7 | DI6 | DI5 |
| | | 按照每位状态转化为对应的十进制显示，当输入端子为 ON 其相应为 1，OFF 为 0。通过此值可以了解当前故障时数字输入信号情况。 | | | |
| F08.23 | 当前故障输出端子状态 | 此值为十进制数字，显示最近一次故障时输出端子状态，顺序为： | | | |
| | | BIT3 | BIT2 | BIT1 | BIT0 |
| | | T2 | T1 | DO | HDO |
| | | | | 按照每位状态转化为对应的十进制显示。当时输出端子为 ON，其相应为 1，OFF 则为 0。 | |

6.10 PID 控制组 (F09 组)

PID 控制是用于过程控制的一种常用方法，通过对被控量的反馈信号与目标量信号的差量进行比例 (P)、积分 (I)、微分 (D) 运算，来调节变频器的输出频率，构成负反馈系统，使被控量稳定在目标量上。适用于流量控制、压力控制及温度控制等过程控制。控制基本原理框图如下：



图 6-14 过程 PID 控制流程

在系统中，仅 X 频率源给定选择 (F0.04) 或 Y 频率源给定选择 (F0.05) 为 PID 控制给定时，PID 控制才有效。

| | | | |
|--------|----------|----------|-------|
| F09.00 | PID 给定通道 | 设定范围：0~5 | 出厂值：0 |
|--------|----------|----------|-------|

0: 数字给定 (F09.01)。

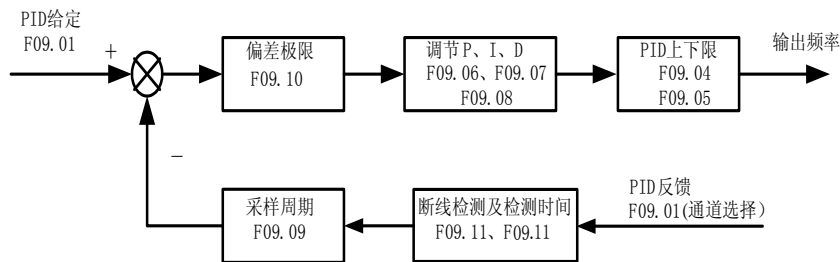
1: 模拟量输入 AI1

- 2: 模拟量输入 AI2
- 3: 脉冲输入 HDI
- 4: 多段速给定
- 5: 485 通讯

当频率源选择 PID 时, 此参数决定过程 PID 的目标给定通道。过程 PID 的设定目标为相对量, 设定的 100.0% 对应于被控系统的反馈信号的 100.0%; PID 的量程不是必须的, 因为无论量程设为多少, 系统都是按照相对值 (0.0~100.0%) 进行运算的。

| | | | |
|--------|----------|------------------|-----------|
| F09.01 | PID 面板给定 | 设定范围: 0.0~100.0% | 出厂值: 0.0% |
|--------|----------|------------------|-----------|

当 PID 给定通道 (F09.00) 为 0 时, 该值作为 PID 给定。

| | | | |
|--------|----------|-----------|--------|
| F09.02 | PID 反馈通道 | 设定范围: 0~4 | 出厂值: 0 |
|--------|----------|-----------|--------|

- 0: 模拟量 AI1 反馈
- 1: 模拟量 AI2 反馈
- 2: AI1 + AI2 反馈
- 3: HDI 脉冲反馈
- 4: 485 通讯反馈。

| | | | |
|--------|----------|-----------|--------|
| F09.03 | PID 作用方向 | 设定范围: 0~1 | 出厂值: 0 |
|--------|----------|-----------|--------|

- 0: 正作用

当反馈信号大于 PID 的给定, 要求变频器输出频率下降, 才能使 PID 达到平衡, 如收卷的张力 PID 控制。

- 1: 反作用

当反馈信号大于 PID 的给定, 要求变频器输出频率上升, 才能使 PID 达到平衡, 如放卷的张力 PID 控制。

| | | | |
|--------|----------|---------------------|-------------|
| F09.04 | PID 输出上限 | 设定范围: -100.0~100.0% | 出厂值: 100.0% |
|--------|----------|---------------------|-------------|

| | | | |
|--------|----------|---------------------|----------|
| F09.05 | PID 输出下限 | 设定范围: -100.0~100.0% | 出厂值: 0.0 |
|--------|----------|---------------------|----------|

F09.04 PID 输出的设定频率或电压上限。

F09.05 PID 输出的设定频率或电压下限。

| | | | |
|--------|--------|-------------------|-----------|
| F09.06 | 比例增益 P | 设定范围: 0.00~100.00 | 出厂值: 0.10 |
|--------|--------|-------------------|-----------|

| | | | |
|--------|--------|-------------------|------------|
| F09.07 | 积分时间 I | 设定范围: 0.01~10.00s | 出厂值: 0.10s |
|--------|--------|-------------------|------------|

| | | | |
|--------|--------|-------------------|------------|
| F09.08 | 微分时间 D | 设定范围: 0.00~10.00s | 出厂值: 0.00s |
|--------|--------|-------------------|------------|

F09.06 比例增益 P

比例环节的作用是对偏差瞬间作出反应。偏差一旦产生, 控制器立即产生控制作用, 使控制量向减少偏差的方向变化。比例增益越大, 控制作用越强, 过渡过程越快。但是比例增益过大, 也容易产生振动, 破坏系统的稳定性。

F09.07 积分时间 I

积分环节作用是消除静态误差, 但也会降低系统的响应速度, 增加系统的超调量。积分时间越大, 系统消除偏差所需的时间也越长, 但超调量会减小, 过渡更加平稳。

F09.08 微分时间 D

微分环节作用是加快调节过程, 根据偏差的变化趋势, 预先给出适当纠正, 抑制偏差变化。微分时间越长, 抑制偏差变化的作用越强。

| | | | |
|--------|--------|--------------------|------------|
| F09.09 | 采样周期 T | 设定范围: 0.00~100.00s | 出厂值: 0.10s |
|--------|--------|--------------------|------------|

设定反馈信号的采样周期, 该参数越小则系统响应给定和反馈偏差的速度越快。但过快

的采样周期对系统 PID 增益调节的关联要求就越高，可能导致系统振荡。

| | | | |
|--------|------------|-----------------|---------|
| F09.10 | PID 控制偏差极限 | 设定范围：0.0~100.0% | 出厂值：0.0 |
|--------|------------|-----------------|---------|

当 PID 控制误差的绝对值 $< F09.10$ 时，PID 停止调节；相反，PID 调节输出。



图 6-15 过程 PID 控制示例

| | | | |
|--------|----------|------------------|----------|
| F09.11 | 反馈丢失检测值 | 设定范围：0.0~100.0% | 出厂值：0.0% |
| F09.12 | 反馈丢失检测时间 | 设定范围：0.0~3000.0s | 出厂值：1.0s |

当 PID 反馈值小于反馈丢失检测值 (F09.11) 时，开始反馈丢失检测计时，如果达到反馈丢失检测时间 (F09.12)，则变频器报 PID 反馈丢失故障 (E.PIDE)。

6.11 摆频、定长与计数 (F10 组)

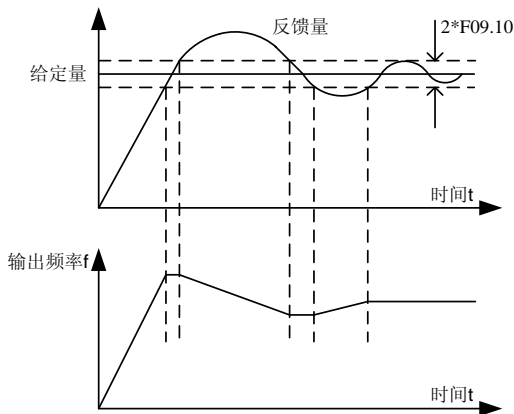
| | | | |
|--------|--------|------------------|------------|
| F10.00 | 跳跃频率 1 | 设定范围：0.00~F00.06 | 出厂值：0.00Hz |
| F10.01 | 跳跃频率 2 | 设定范围：0.00~F00.06 | 出厂值：0.00Hz |
| F10.02 | 跳跃频率幅度 | 设定范围：0.00~F00.06 | 出厂值：0.00Hz |

为了避开机械共振点，可以设定变频器跳跃频率范围。变频器设定频率落入跳跃频率内时，将自动调整到跳跃频率区间上限或下限运行。



图 6-16 跳跃频率处理

| | | | |
|--------|--------|------------------|----------|
| F10.03 | 摆频幅度 | 设定范围：0.0~100.0% | 出厂值：0.0% |
| F10.04 | 突跳频率幅度 | 设定范围：0.0~50.0% | 出厂值：0.0% |
| F10.05 | 摆频上升时间 | 设定范围：0.1~3000.0s | 出厂值：5.0s |
| F10.06 | 摆频下降时间 | 设定范围：0.1~3000.0s | 出厂值：5.0s |

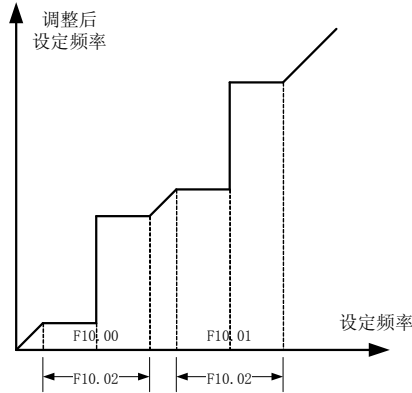

图 6-17 摆频运行

摆频功能是指变频器输出频率以设定频率为中心进行上下摆动。

F10.03 用于计算摆频幅度。参考设定频率，摆频幅度 = F10.03 * 设定频率。

F10.04 用于计算突跳幅度。参考摆频幅度，突跳幅度 = F10.04 * 摆频幅度。

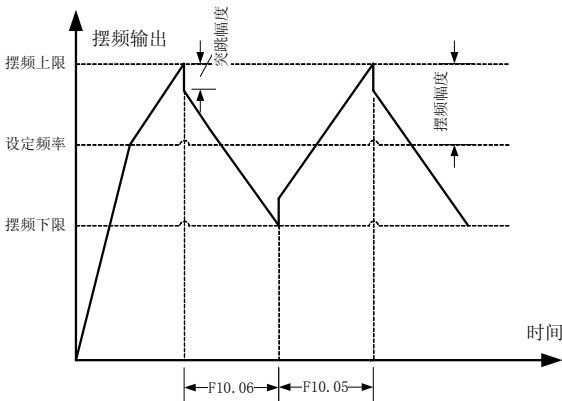
F10.05 从摆频下限频率上升到摆频上限频率所需的时间。

F10.06 从摆频上限频率下降到摆频下限频率所需的时间。

| | | | |
|--------|-------|-------------------|-------|
| F10.07 | 周期计数值 | 设定范围：F10.08~65535 | 出厂值：0 |
| F10.08 | 比较计数值 | 设定范围：0~F10.07 | 出厂值：0 |

计数值是指通过脉冲输入端子中输入的脉冲信号计数。

周期计数值，是指从脉冲输入端子输入 F10.07 个脉冲时，开关量输出端子输出一个指示信号。同时计数器清零，并在下一个脉冲到来时，继续进行计数。

比较计数值，是指当计数值达到比较计数值时，开关量输出端子输出比较计数值到达的信号，并在周期计数值到达后进行翻转，并重新计数。

周期计数值 F10.07 应该大于比较计数值 F10.08。

如下图所示，设置 F06.00=0，F07.03=12，F07.04=13，F10.08=3，F10.07=7，脉冲输入计数，开关量输出，周期计数以及比较计数关系如下：



图 6-18 周期计数值与比较计数值

6.12 多段速、PLC (F11 组)

简易 PLC 功能是变频器内置一个可编程控制器 (PLC) 来完成对多段频率逻辑进行自动控制。可以设定运行时间、运行方向和运行频率，以满足工艺的要求。RNB1000 变频器可以实现 16 段速度控制，有 4 种加减速时间选择。当所设定的 PLC 完成一个循环后，可由多功能数字输出 ON 信号。

| | | | |
|--------|--------|---------------------|-----------|
| F11.00 | 多段速 0 | 设定范围: -100.0~100.0% | 出厂值: 0.0% |
| F11.01 | 多段速 1 | 设定范围: -100.0~100.0% | 出厂值: 0.0% |
| F11.02 | 多段速 2 | 设定范围: -100.0~100.0% | 出厂值: 0.0% |
| F11.03 | 多段速 3 | 设定范围: -100.0~100.0% | 出厂值: 0.0% |
| F11.04 | 多段速 4 | 设定范围: -100.0~100.0% | 出厂值: 0.0% |
| F11.05 | 多段速 5 | 设定范围: -100.0~100.0% | 出厂值: 0.0% |
| F11.06 | 多段速 6 | 设定范围: -100.0~100.0% | 出厂值: 0.0% |
| F11.07 | 多段速 7 | 设定范围: -100.0~100.0% | 出厂值: 0.0% |
| F11.08 | 多段速 8 | 设定范围: -100.0~100.0% | 出厂值: 0.0% |
| F11.09 | 多段速 9 | 设定范围: -100.0~100.0% | 出厂值: 0.0% |
| F11.10 | 多段速 10 | 设定范围: -100.0~100.0% | 出厂值: 0.0% |
| F11.11 | 多段速 11 | 设定范围: -100.0~100.0% | 出厂值: 0.0% |
| F11.12 | 多段速 12 | 设定范围: -100.0~100.0% | 出厂值: 0.0% |
| F11.13 | 多段速 13 | 设定范围: -100.0~100.0% | 出厂值: 0.0% |
| F11.14 | 多段速 14 | 设定范围: -100.0~100.0% | 出厂值: 0.0% |

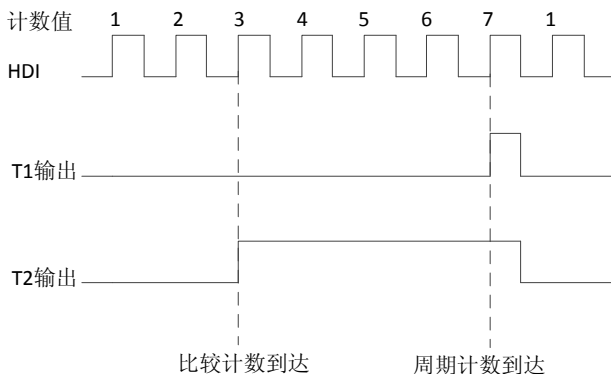
| | | | |
|--------|--------|---------------------|-----------|
| F11.15 | 多段速 15 | 设定范围: -100.0~100.0% | 出厂值: 0.0% |
|--------|--------|---------------------|-----------|

通过多段速输入端子（参考 F06 组）选择多段设定，ON 表示端子有效，OFF 表示端子无效。

| 多段指令端子 4 | 多段指令端子 3 | 多段指令端子 2 | 多段指令端子 1 | 多段设定 |
|----------|----------|----------|----------|--------|
| OFF | OFF | OFF | OFF | 多段速 0 |
| OFF | OFF | OFF | ON | 多段速 1 |
| OFF | OFF | ON | OFF | 多段速 2 |
| OFF | OFF | ON | ON | 多段速 3 |
| OFF | ON | OFF | OFF | 多段速 4 |
| OFF | ON | OFF | ON | 多段速 5 |
| OFF | ON | ON | OFF | 多段速 6 |
| OFF | ON | ON | ON | 多段速 7 |
| ON | OFF | OFF | OFF | 多段速 8 |
| ON | OFF | OFF | ON | 多段速 9 |
| ON | OFF | ON | OFF | 多段速 10 |
| ON | OFF | ON | ON | 多段速 11 |
| ON | ON | OFF | OFF | 多段速 12 |
| ON | ON | OFF | ON | 多段速 13 |
| ON | ON | ON | OFF | 多段速 14 |
| ON | ON | ON | ON | 多段速 15 |

表 6-3 多段指令端子表

| | | | |
|--------|--------|-----------|--------|
| F11.16 | PLC 方式 | 设定范围: 0~2 | 出厂值: 0 |
|--------|--------|-----------|--------|

0: 单次运行后停机

变频器完成一个单循环后自动停机，需要再次给出运行命令才能启动。

1: 单次运行后保持最终值运行

变频器完成一个单循环后自动保持最后一段的运行频率、方向。

2: 循环运行

变频器完成一个单循环后自动开始下一个循环、直到有停机命令时，系统停机。

| | | | |
|--------|------------|-----------|--------|
| F11.17 | PLC 掉电记忆选择 | 设定范围: 0~1 | 出厂值: 0 |
|--------|------------|-----------|--------|

0: 不记忆

1: 记忆

PLC 掉电记忆是指记忆掉电前 PLC 的运行阶段、运行频率。

| | | | |
|--------|-------------|-----------|--------|
| F11.18 | PLC 再启动方式选择 | 设定范围: 0~1 | 出厂值: 0 |
|--------|-------------|-----------|--------|

0: 重新运行

1: 从中断时刻的频率继续运行

| | | | |
|--------|---------------------|---------------------|-----------|
| F11.19 | PLC 第 0~7 段的加减速时间选择 | 设定范围: 0x0000~0xFFFF | 出厂值: 0x00 |
|--------|---------------------|---------------------|-----------|

| | | | |
|--------|----------------------|---------------------|-----------|
| F11.20 | PLC 第 8~15 段的加减速时间选择 | 设定范围: 0x0000~0xFFFF | 出厂值: 0x00 |
|--------|----------------------|---------------------|-----------|

详细说明如下表:

| 二进制 | | 段数 | 加减速时间 0 | 加减速时间 1 | 加减速时间 2 | 加减速时间 3 |
|------|------|----|---------|---------|---------|---------|
| BIT1 | BIT0 | 0 | 00 | 01 | 10 | 11 |
| BIT3 | BIT2 | 1 | 00 | 01 | 10 | 11 |
| BIT5 | BIT4 | 2 | 00 | 01 | 10 | 11 |

| | | | | | | |
|-------|-------|----|----|----|----|----|
| BIT7 | BIT6 | 3 | 00 | 01 | 10 | 11 |
| BIT9 | BIT8 | 4 | 00 | 01 | 10 | 11 |
| BIT11 | BIT10 | 5 | 00 | 01 | 10 | 11 |
| BIT13 | BIT12 | 6 | 00 | 01 | 10 | 11 |
| BIT15 | BIT14 | 7 | 00 | 01 | 10 | 11 |
| BIT1 | BIT0 | 8 | 00 | 01 | 10 | 11 |
| BIT3 | BIT2 | 9 | 00 | 01 | 10 | 11 |
| BIT5 | BIT4 | 10 | 00 | 01 | 10 | 11 |
| BIT7 | BIT6 | 11 | 00 | 01 | 10 | 11 |
| BIT9 | BIT8 | 12 | 00 | 01 | 10 | 11 |
| BIT11 | BIT10 | 13 | 00 | 01 | 10 | 11 |
| BIT13 | BIT12 | 14 | 00 | 01 | 10 | 11 |
| BIT15 | BIT14 | 15 | 00 | 01 | 10 | 11 |

用户选择完相应的段的加、减速时间后，把组合成的 16 位二进制转化成 4 位的 16 进制输入相应的功能码。

| | | | |
|--------|-----------|----------|-------|
| F11.21 | 多段速时间单位选择 | 设定范围：0~1 | 出厂值：0 |
|--------|-----------|----------|-------|

0: 秒 s

1: 分钟 m

| | | | |
|--------|------------|---------------------|-------------|
| F11.22 | 第 0 段运行时间 | 设定范围：0.0~6553.5s(m) | 出厂值：0.0s(m) |
| F11.23 | 第 1 段运行时间 | 设定范围：0.0~6553.5s(m) | 出厂值：0.0s(m) |
| F11.24 | 第 2 段运行时间 | 设定范围：0.0~6553.5s(m) | 出厂值：0.0s(m) |
| F11.25 | 第 3 段运行时间 | 设定范围：0.0~6553.5s(m) | 出厂值：0.0s(m) |
| F11.26 | 第 4 段运行时间 | 设定范围：0.0~6553.5s(m) | 出厂值：0.0s(m) |
| F11.27 | 第 5 段运行时间 | 设定范围：0.0~6553.5s(m) | 出厂值：0.0s(m) |
| F11.28 | 第 6 段运行时间 | 设定范围：0.0~6553.5s(m) | 出厂值：0.0s(m) |
| F11.29 | 第 7 段运行时间 | 设定范围：0.0~6553.5s(m) | 出厂值：0.0s(m) |
| F11.30 | 第 8 段运行时间 | 设定范围：0.0~6553.5s(m) | 出厂值：0.0s(m) |
| F11.31 | 第 9 段运行时间 | 设定范围：0.0~6553.5s(m) | 出厂值：0.0s(m) |
| F11.32 | 第 10 段运行时间 | 设定范围：0.0~6553.5s(m) | 出厂值：0.0s(m) |
| F11.33 | 第 11 段运行时间 | 设定范围：0.0~6553.5s(m) | 出厂值：0.0s(m) |
| F11.34 | 第 12 段运行时间 | 设定范围：0.0~6553.5s(m) | 出厂值：0.0s(m) |
| F11.35 | 第 13 段运行时间 | 设定范围：0.0~6553.5s(m) | 出厂值：0.0s(m) |
| F11.36 | 第 14 段运行时间 | 设定范围：0.0~6553.5s(m) | 出厂值：0.0s(m) |
| F11.37 | 第 15 段运行时间 | 设定范围：0.0~6553.5s(m) | 出厂值：0.0s(m) |

6.13 485 通讯组 (F12 组)

RNB1000 变频器支持国际通行的 Modbus 协议，RTU 格式。

| | | | |
|--------|------|------------|-------|
| F12.00 | 本机地址 | 设定范围：1~247 | 出厂值：1 |
|--------|------|------------|-------|

设定本机通行地址：0 为广播地址，1~247 从机地址。

| | | | |
|--------|-----|----------|-------|
| F12.01 | 波特率 | 设定范围：0~5 | 出厂值：4 |
|--------|-----|----------|-------|

0: 1200 bps

1: 2400 bps

2: 4800 bps

- 3: 9600 bps
- 4: 19200 bps
- 5: 38400 bps

| | | | |
|--------|------|-----------|--------|
| F12.02 | 数据校验 | 设定范围: 0~5 | 出厂值: 1 |
|--------|------|-----------|--------|

定义 MODBUS 通行的数据格式:

- 0: 无校验 (N, 8, 1) for RTU
- 1: 偶校验 (E, 8, 1) for RTU
- 2: 奇校验 (O, 8, 1) for RTU
- 3: 无校验 (N, 8, 2) for RTU
- 4: 偶校验 (E, 8, 2) for RTU
- 5: 奇校验 (O, 8, 2) for RTU

| F12.02 | 格式 | 数据位数 | 校验方式 | 停止位数 |
|--------|-----|------|-------|------|
| 0 | RTU | 8 | 无校验 N | 1 |
| 1 | RTU | 8 | 偶校验 E | 1 |
| 2 | RTU | 8 | 奇校验 O | 1 |
| 3 | RTU | 8 | 无校验 N | 2 |
| 4 | RTU | 8 | 偶校验 E | 2 |
| 5 | RTU | 8 | 奇校验 O | 2 |

表 6-4 MODBUS 通行数据格式表

| | | | |
|--------|--------|---------------|----------|
| F12.03 | 通行应答延时 | 设定范围: 0~200ms | 出厂值: 5ms |
|--------|--------|---------------|----------|

设定变频器从接收到主机数据到开始回应主机数据的延时时间。

| | | | |
|--------|----------|--------------------------|----------|
| F12.04 | 通讯超时检测时间 | 设定范围: 0.0s , 0.1~ 100.0s | 出厂值: 0.0 |
|--------|----------|--------------------------|----------|

当该功能码设置为 0.0s 时, 通讯超时故障无效。

当该功能码非零时, 如果在设定的时间内接收不到串行通信的响应, 变频器报 E.485 故障。

| | | | |
|--------|----------|-----------|--------|
| F12.05 | 通讯超时错误处理 | 设定范围: 0~3 | 出厂值: 1 |
|--------|----------|-----------|--------|

- 0: 报警并自由停车。
- 1: 不报警并继续运行。
- 2: 不报警按停机方式停机 (仅通讯控制方式下)
- 3: 不报警按停机方式停机 (所有控制方式下)

| | | | |
|--------|----------|--------------|-----------|
| F12.06 | 通讯处理动作选择 | 设定范围: 0~0x11 | 出厂值: 0x00 |
|--------|----------|--------------|-----------|

LED 个位

- 0: 写操作有回应
- 1: 写操作无回应

LED 十位

- 0: 通讯设定值掉电不保存
- 1: 通讯设定值掉电保存

6.14 辅助功能 (F13 组)

| | | | |
|--------|----------|-------------------|-------------|
| F13.00 | 点动运行频率 | 设定范围: 0.00~F00.06 | 出厂值: 5.00Hz |
| F13.01 | 点动运行加速时间 | 设定范围: 0.0~3000.0s | 机型确定 |
| F13.02 | 点动运行减速时间 | 设定范围: 0.0~3000.0s | 机型确定 |

F13.00 为点动运行的设定频率。

F13.01 变频器输出频率从零频上升到最大频率 F00.06 所用的时间。

F13.02 变频器输出频率从最大频率 F00.06 下降到零频所用的时间。

注意：运行的优先级如下：强迫减速>点动运行>多段速运行>正常的频率运行

| | | | |
|--------|--------|------------------|------|
| F13.03 | 加速时间 1 | 设定范围：0.0~3000.0s | 机型确定 |
| F13.04 | 减速时间 1 | 设定范围：0.0~3000.0s | 机型确定 |
| F13.05 | 加速时间 2 | 设定范围：0.0~3000.0s | 机型确定 |
| F13.06 | 减速时间 2 | 设定范围：0.0~3000.0s | 机型确定 |
| F13.07 | 加速时间 3 | 设定范围：0.0~3000.0s | 机型确定 |
| F13.08 | 减速时间 3 | 设定范围：0.0~3000.0s | 机型确定 |

加速时间 1/2/3，同加速时间 0 一样，减速时间 1/2/3，同减速时间 0 一样。可以通过加减速时间选择 1、2 来选择对应的加减速时间。

| | | | |
|--------|----------|------------------|------|
| F13.09 | 紧急停车减速时间 | 设定范围：0.0~3000.0s | 机型确定 |
|--------|----------|------------------|------|

当变频器从输入端子收到“紧急停车减速”信号时使用该减速时间。表示变频器输出频率从最大频率下降到零频所用的时间。变频器减速到 0 后停机。该功能属于强迫减速开关，防止如电梯应用场合轿厢冲顶或撞底。

| | | | |
|--------|-----------|------------------|-------------|
| F13.10 | FDT 电平检测值 | 设定范围：0.00~F00.06 | 出厂值：50.00Hz |
| F13.11 | FDT 滞后检测值 | 设定范围：0.0~100.0% | 出厂值：5.0% |



图 6-19 输出频率与 FDT 输出关系图

在频率上升过程中，输出频率达到 FDT 电平检测值（F13.10）时，FDT 输出有效。

在频率下降过程中，输出频率小于等于 FDT 滞后频率 f_{delay} 后，FDT 输出无效。

$f_{\text{delay}} = \text{FDT 电平检测值} * (100\% - \text{FDT 滞后检测值})$ 。

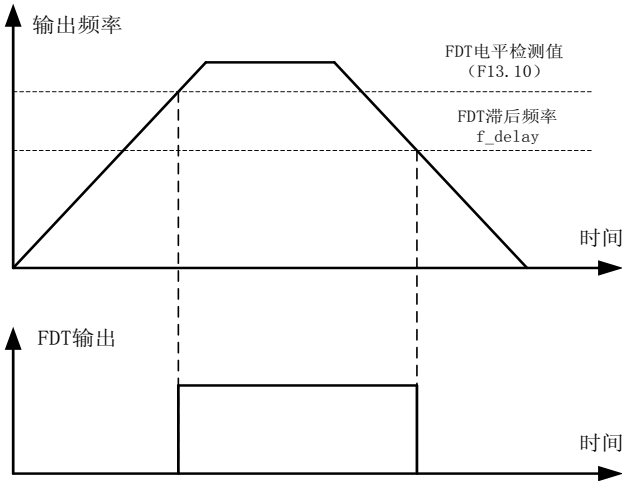
| | | | |
|--------|----------|-----------------|---------|
| F13.12 | 频率到达检出幅度 | 设定范围：0.0~100.0% | 出厂值：0.0 |
|--------|----------|-----------------|---------|

该功能用于输出频率和设定频率的偏差检测。变频器输出频率和设定频率之间的偏差处于本功能码设定范围内，频率到达端子（参考 F06 组）输出有效。



图 6-20 频率到达示意图

| | | | |
|--------|--------|--------------------|----------|
| F13.13 | 下垂控制频率 | 设定范围: 0.00~10.00Hz | 出厂值: 0.0 |
|--------|--------|--------------------|----------|

当多台变频器驱动同一负载时（例如煤矿皮带机负载），因速度不同造成负荷分配不均匀，使速度较大的变频器承受较重负载。下垂控制特性为随着负载增加使速度下垂变化，可以使负载均匀分配，达到功率平衡的目的。此参数调整速度下垂的变频器输出频率的变化率。

| | | | |
|--------|--------|--------------------|-----------|
| F13.14 | 制动阈值电压 | 设定范围: 115.0~140.0% | 出厂值: 130% |
|--------|--------|--------------------|-----------|

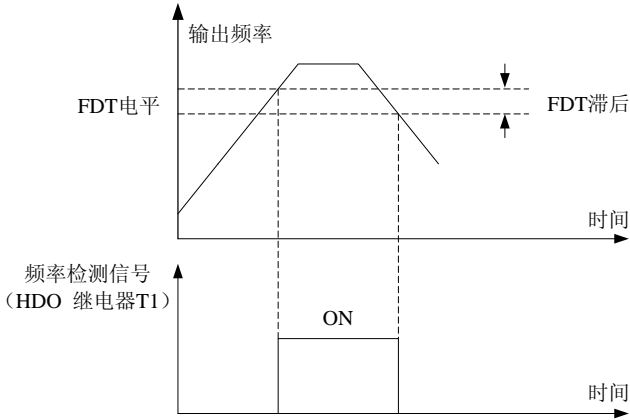
该功能设置能耗制动的阈值电压点，100.0%相当于标准母线电压（变频器额定电压*1.414），当母线电压大于该阈值电压点后，能耗制动开始，适当调整该值可以有效对负载进行能耗制动。

| | | | |
|--------|-------|-----------|--------|
| F13.15 | 过调制选择 | 设定范围: 0~1 | 出厂值: 0 |
|--------|-------|-----------|--------|

0: 无效

1: 有效

该功能用于电网电压偏低或变频器长期工作在重负载情况下，变频器可通过调整母线电压利用率，来提高变频器输出电压。电压过调制输出时，输出电流谐波会略有增加。

| | | | |
|--------|----------|-----------|--------|
| F13.16 | 散热风扇运行模式 | 设定范围: 0~1 | 出厂值: 0 |
|--------|----------|-----------|--------|

0: 正常运行模式

1: 上电一直运行

| | | | |
|--------|--------|---------------|--------|
| F13.17 | 设定运行时间 | 设定范围: 0~65535 | 出厂值: 0 |
|--------|--------|---------------|--------|

6.15 预留功能组（F14 组）

| | | | |
|--------|----|-------|------|
| F14.00 | 保留 | 设定范围: | 出厂值: |
| F14.01 | 保留 | 设定范围: | 出厂值: |
| F14.02 | 保留 | 设定范围: | 出厂值: |
| F14.03 | 保留 | 设定范围: | 出厂值: |
| F14.04 | 保留 | 设定范围: | 出厂值: |
| F14.05 | 保留 | 设定范围: | 出厂值: |
| F14.06 | 保留 | 设定范围: | 出厂值: |

| | | | |
|--------|----|-------|------|
| F14.07 | 保留 | 设定范围: | 出厂值: |
| F14.08 | 保留 | 设定范围: | 出厂值: |
| F14.09 | 保留 | 设定范围: | 出厂值: |

6.16 厂家功能组 (F15 组)

| | | | |
|--------|------|---------------|-----------|
| F15.00 | 厂家密码 | 设定范围: 0~65535 | 出厂值: **** |
|--------|------|---------------|-----------|

7 故障原因及对策

7.1 常见故障处理方法

变频器使用过程中可能会遇到下列情况，请参考下述方法进行简单故障分析：

7.1.1 上电无显示：

检查变频器输入电源是否和变频器额定电压相一致。如果电源有问题请检查并排除。

检查三相整流桥是否完好。若整流桥已坏，请寻求服务。

检查 POWER 灯是否点亮。如果此灯没有亮，故障出在整流桥或缓冲电阻上，若此灯已亮，则故障可能在开关电源部分。请寻求服务。

7.1.2 上电后（运行）电源自动断开：

检查输入电源之间是否有接地或短路情况，排除存在问题。

检查整流桥是否已经击穿，若已损坏，寻求服务。

运行变频器电源自动跳开，检查输入是否漏电保护器。

检查输出模块之间相间是否存在短路情况。若是，请寻求服务。

检查电机引线之间是否存在短路或接地情况。若有，请排除。

若跳闸是偶尔出现而且电机和变频器之间距离比较远，则考虑加输出交流电抗器。

7.1.3 变频器运行后电机不转动：

检查 U、V、W 之间是否有均衡的三相输出。若有，则为电机线路或自身损坏，或电机因机械原因堵转，请排除。

若有输出但三相不均衡，可能为变频器驱动板或输出模块损坏，请寻求服务。

若没有输出电压，可能会是驱动板或输出模块损坏，请寻求服务。

7.2 故障信息及排除方法

变频器在使用中出现故障时，参考 F08.16~F08.23 的故障代码及故障时的状态

表 7-1 故障排除速查表

| 故障代码 | 故障类型 | 可能的故障原因 | 对策 |
|-------|---------|--------------------------------------|---|
| E.oC1 | 加速运行过电流 | 1.加速太快 2.电网电压偏低 3.变频器功率偏小 | 1.增大加速时间 2.检查输入电源 3.选用功率大一档的变频器 |
| E.oC2 | 减速运行过电流 | 1.减速太快 2.负载惯性转矩大 3.变频器功率偏小 | 1.增大减速时间 2.外加合适的能耗制动组件 3.选用功率大一档的变频器 |
| E.oC3 | 恒速运行过电流 | 1.负载发生突变或异常 2.电网电压偏低 3.变频器功率偏小 | 1.检查负载或减小负载的突变 2.检查输入电源 3.选用功率大一档的变频器 |
| E.oU1 | 加速运行过电压 | 1.输入电压异常 2.瞬间停电后，对旋转中电机实施再启动 | 1.检查输入电源 2.避免停机再启动 |
| E.oU2 | 减速运行过电压 | 1.减速太快 2.负载惯量大 | 1.减小减速时间 2.增大能耗制动组件 |

| | | | |
|--------|------------|--|---|
| | | 3.输入电压异常 | 3.检查输入电源 |
| E.oU3 | 恒速运行过电压 | 1.输入电压发生异常变动 2.负载惯量大 | 1.安装输入电抗器 2.外加合适的能耗制动组件 |
| E.Lv | 母线欠压 | 1.电网电压偏低 | 1.检查电网输入电源 |
| E.oUT1 | 逆变单元 U 相故障 | 1.加速太快 | 1.增大加速时间 2.寻求支援 3.检查外围设备是否有强干扰源 |
| E.oUT2 | 逆变单元 V 相故障 | 2.该相 IGBT 内部损坏 3.干扰引起误动作 | |
| E.oUT3 | 逆变单元 W 相故障 | 4.接地是否良好 | |
| E.oL1 | 电机过载 | 1.电网电压过低 2.电机额定电流设置不正确 3.电机堵转或负载突变过大 4.大马拉小车 | 1.检查电网电压 2.重新设置电机额定电流 3.检查负载, 调节转矩提升量 4.选择合适的电机 |
| E.oL2 | 变频器过载 | 1.加速太快 2.对旋转中的电机实施再启动 3.电网电压过低 4.负载过大 | 1.减小加速度 2.避免停机再启动 3.检查电网电压 4.选择功率更大的变频器 |
| E.oL3 | 过载预警 | 负载过重 矢量控制时电机参数不对 电网电压偏低 | 选择更大的变频器 对电机旋转参数辨识 检查电压电压 |
| E.oH1 | 整流模块过热 | 1.变频器瞬间过流 2.输出三相有相间或接地短路 3.风道堵塞或风扇损坏 4.环境温度过高 | 1.参见过流对策 2.重新配线 3.疏通风道或更换风扇 4.降低环境温度 |
| E.oH2 | 逆变模块过热 | 5.控制板连线或插件松动 6.辅助电源损坏, 驱动电压欠压 7.功率模块桥臂直通 8.控制板异常 | 5.检查并重新连接 6.寻求服务 7.寻求服务 8.寻求服务 |
| E.iLF | 输入侧缺相 | 输入 R,S,T 有缺相 | 1.检查输入电源 2.检查安装配线 |
| E.oLF | 输出侧缺相 | 1.U, V, W 缺相输出 2.负载三相严重不对称 | 1.检查输出配线 2.检查电机及电缆 |
| E.bC | 制动单元故障 | 1.制动线路故障或制动管损坏 2.外接制动电阻阻值偏小 | 1. 检查制动单元, 更换新制动管 2. 增大制动电阻 |
| E.AUT | 电机参数辨识故障 | 1.电机容量与变频器容量不匹配 2.电机额定参数设置不当 3.参数辨识出的参数与标准参数偏差过大 4.参数辨识超时 | 1. 更换变频器型号 2. 按电机铭牌设置额定参数 3. 使电机空载, 重新辨识 4. 检查电机接线, 参数设置 |
| E.PIDE | PID 反馈断 | 1.PID 反馈断线 | 1.检查 PID 反馈信号线 |

| | | | |
|-------|-------------|--|--|
| | 线故障 | 2.PID 反馈源消失 | 2.检查 PID 反馈源 |
| E.485 | 通讯故障 | 1.波特率设置不当 2.采用串行通信的通信错误 3.通讯长时间中断 | 1. 设置合适的波特率 2. 按 STOP/RESET 键复位, 寻求服务 3. 检查通讯接口配线 |
| E.EF | 外部故障 | 1.SI 外部故障输入端子动作 | 1. 检查外部设备输入 |
| E.EEP | EEPROM 读写故障 | 1.控制参数的读写发生错误 2.EEPROM 损坏 | 1. 按 STOP/RESET 键复位, 寻求服务 2. 寻求服务 |
| E.END | 运行时间到达 | 1.用户试用时间到达 | 1.找厂家寻求服务 |
| E.ITE | 电流检测电路故障 | 1.控制板连接器接触不良 2.辅助电源损坏 3.霍尔器件损坏 4.放大电路异常 | 1.检查连接器, 重新插线 2.寻求服务 3.寻求服务 4.寻求服务 |

友情提示: 根据上面的对策故障还是没办法排除时, 请联系公司售后服务部门。

8 日常维护和保养

使用环境的温度、湿度、盐雾、粉尘、棉絮及振动，都可能会导致变频器发生故障。为了防止变频器的故障，保证设备正常运行，延长变频器的使用寿命，在使用过程中，应对变频器进行定期的维护和保养。

注意：维护人员必须按保养和维护的指定方法进行。

维护人员需专业的合格人员进行。

维护保养时，必须切断变频器电源，且变频器内的电源指示灯熄灭或直流母线电压低于 36VDC。

8.1 日常维护

日常维护的内容如下表示：

表 8-1 日常维护内容表

| 检查项目 | 检查内容 | 检查方法 | 检查标准 |
|--------|------------|---------------|----------------------|
| 环境 | 温度 | 温度计 | -10°C~50°C |
| | 湿度 | 湿度计 | 5%~95%，无凝露 |
| | 粉尘、棉絮、油污 | 目视 | 无粉尘、无棉絮 |
| | 振动 | 感觉 | 无异常振动 |
| 变频器 | 噪声 | 耳听 | 无异常噪音 |
| | 气味 | 鼻嗅 | 无异味 |
| | 外观 | 目视 | 无缺损、变形 |
| | 温度 | 手感 | 无异常发热 |
| | 风扇 | 目视 | 风道无堵塞，风量正常，无噪音 |
| 电机 | 温度 | 手感 | 无异常发热 |
| | 气味 | 鼻嗅 | 无异味 |
| | 噪音 | 耳听 | 无异常噪音 |
| | 振动 | 感觉 | 无异常振动 |
| 运行状态参数 | 变频器输入电流 | 电流表 | 规格要求规定值内 |
| | 变频器输入电压 | 电压表 | |
| | 变频器输出电流 | 电流表或显示参数 | |
| | 变频器输出电压 | 电压表或显示参数 | |
| | 整流桥、逆变模块温度 | F05.13、F05.14 | 显示温度与环境温度的温差不超过 40°C |

8.2 定期维护

定期（三个月）检查内容如下表示：

表 8-2 定期维护内容表

| 检查项目 | 检查内容 | 排除方法 |
|---------|------------------------|------------------|
| 控制端子的螺丝 | 螺丝是否松动 | 拧紧 |
| 主电路端子螺丝 | 螺丝是否松动 | 拧紧 |
| 地线端子螺丝 | 螺丝是否松动 | 拧紧 |
| PCB 板 | 粉尘、赃物 | 用干燥压缩空气全面清除杂物 |
| 风扇 | 异常噪声和振动、累计时间是否超过 2 万小时 | 1、清除杂物 2、更换风扇 |
| 电解电容 | 是否变色，有无异味 | 更换电解电容 |
| 散热器 | 粉尘、赃物 | 用干燥压缩空气全面清除杂物 |
| 功率元器件 | 粉尘、赃物 | 用干燥压缩空气全面清除杂物 |

8.3 变频器易损件更换

变频器中的风扇和电解电容是容易损坏的部件，为保证变频器长期、安全、无故障运行，对易损器件要定期更换。易损件更换时间如下：

- ◆ 风扇：使用超过 2 万小时后须更换
- ◆ 电解电容：使用到 3~4 万小时后须更换

8.4 变频器的存放

存放环境应满足下列条件：

表 8-3 存放环境表

| 类别 | 存放环境 |
|----|------------------------------------|
| 温度 | -40°C~70°C |
| 湿度 | 5%~95%，无凝露 |
| 环境 | 无阳光直射、无粉尘、无腐蚀性气体、无振动（可采用塑料袋密封加干燥剂） |

注意：长时间的存放会导致电解电容的劣化，必须保证 2 年内通电一次，通电时必须通过调压器缓慢升值电压额定值。

9 485 通讯协议

在 RNB1000 系列变频器中，提供 RS485 通信接口，用户可通过 PC/PLC 实现集中控制（设定变频器运行命令，功能码参数，读取变频器的工作状态及故障信息），以适应特定的使用要求。

1. 协议内容

该串行通信协议定义了串行通信中传输的信息内容及使用格式。其中包括：主机轮询（或广播）格式；主机的编码方法，内容包括：要求动作的功能码，传输数据和错误校验等。从机的响应也是采用相同的结构，内容包括：动作确认，返回数据和错误校验等。如果从机在接收信息时发生错误，或不能完成主机要求的动作，她将组织一个故障信息作为响应反馈给主机。

2. 应用方式

变频器接入具备 RS485 总线的“单主多从”PC/PLC 控制网络。

支持 Modbus 协议，RTU 格式；广播地址 0，从机地址可以设置 1~247。

3. 总线结构

(1) 接口方式

RS485（RNB1000 的端子为 485+，485-）硬件接口。

(2) 传输方式

异步串行，半双工传输方式。在同一时刻主机和从机只能有一个发送数据而另一个只能接收数据。数据在串行异步通信过程中，是以报文的形式，一帧一帧发送。

(3) 拓扑结构

单主机多从机系统，网络中的从机地址必须是唯一的。

4. 协议说明

RNB1000 系列变频器通信协议是一种异步串行的主从 ModBus 通信协议，网络中只有一个设备（主机）能够建立协议（称为“查询/命令”）。其他设备（从机）只能通过提供数据响应主机的“查询/命令”，或根据主机的“查询/命令”做出相应的动作。主机在此是指个人计算机（PC），工业控制设备或可编程逻辑控制器（PLC）等，从机是指 RNB1000 变频器。主机既能对某个从机单独进行通信，也能对所有下位从机发布广播信息。对于单独访问的主机“查询/命令”，从机都要返回一个信息（称为响应），对于主机发出的广播信息，从机无需反馈响应给主机。

5. 通讯资料结构

RNB1000 系列变频器的 ModBus 协议通信数据格式如下：

使用 RTU 模式，消息发送至少要以 3.5 个字符时间的停顿间隔开始。在网络波特率下多样的字符时间，这是最容易实现的(如下图的 T1-T2-T3-T4 所示)。传输的第一个域是设备地址。可以使用的传输字符是十六进制的 0...9,A...F。网络设备不断侦测网络总线，包括停顿间隔时间内。当第一个域（地址域）接收到，每个设备都进行解码以判断是否发往自己的。在最后一个传输字符之后，一个至少 3.5 个字符时间的停顿标定了消息的结束。一个新的消息可在此停顿后开始。

整个消息帧必须作为一连续的流传输。如果在帧完成之前有超过 1.5 个字符时间的停顿

时间，接收设备将刷新不完整的消息并假定下一字节是一个新消息的地址域。同样地，如果一个新消息在小于 3.5 个字符时间内接着前个消息开始，接收的设备将认为它是前一消息的延续。这将导致一个错误，因为在最后的 CRC 域的值不可能是正确的。

RTU 帧格式

| | |
|-----------------|-----------------------------------|
| 帧头 START | 3.5 个字符时间 |
| 从机地址 ADR | 通讯地址：1~247 |
| 命令码 CMD | 03：读从机参数；06：写从机参数 |
| 数据内容 DATA (N-1) | 资料内容： 功能码参数地址，功能码参数个数，功能码参数值等。 |
| 数据内容 DATA (N-2) | |
| | |
| 数据内容 DATA0 | |
| CRC CHK 低位 | 检测值： CRC 值。 |
| CRC CHK 高位 | |
| END | 3.5 个字符时间 |

CMD (命令指令) 及 DATA (资料字描述)

命令码：03H，读取 N 个字 (Word) (最多可以读取 16 个字)

例如：波特率 19200BPS，偶校验 (E, 8, 1) for RTU，从机地址为 01 的变频器的功能码 F06.19 起始地址连续读取连续 2 个值

主机命令信息

| | |
|------------|-------------|
| ADR | 01H |
| CMD | 03H |
| 起始地址高位 | 06H (功能码组号) |
| 起始地址低位 | 13H (功能码位号) |
| 寄存器个数高位 | 00H |
| 寄存器个数低位 | 02H |
| CRC CHK 低位 | 35H |
| CRC CHK 高位 | 46H |

从机回应信息

| | |
|-------------|-----|
| ADR | 01H |
| CMD | 03H |
| 字节个数 | 04H |
| F06.19 数据高位 | 00H |
| F06.19 数据低位 | 00H |
| F06.20 数据高位 | 03H |
| F06.20 数据低位 | E8H |
| CRC CHK 低位 | FAH |
| CRC CHK 高位 | 8DH |

用 commix 软件与 RNB1000 变频器通讯示意图如下：

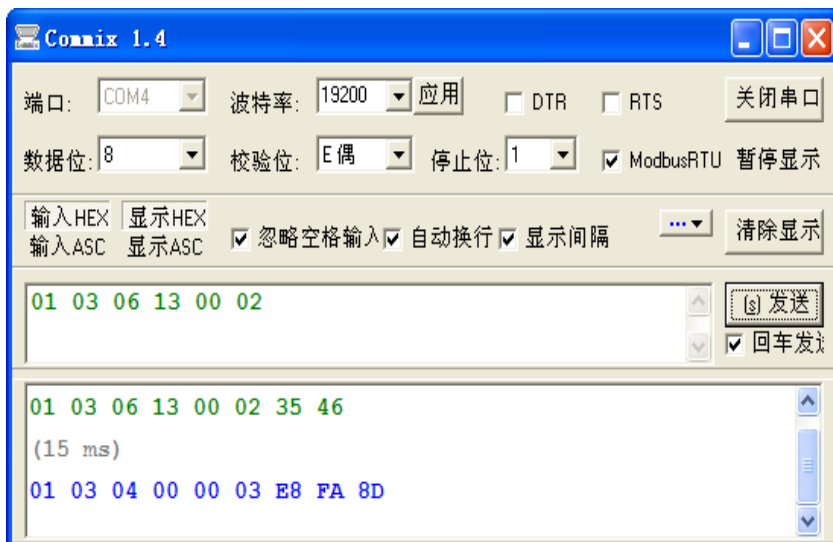

命令码：06H，写一个字(Word)

例如：波特率 19200BPS，偶校验 (E, 8, 1) for RTU，将 40.00HZ (通讯无小数点) (0FA0H) 写到从机地址 02H 变频器的功能码 F00.09H 地址处，将变频器的面板设定频率更改为 40.00HZ。

主机命令信息

| | |
|-------------|-------------|
| ADR | 02H |
| CMD | 06H |
| F00.09 地址高位 | 00H (功能码组号) |
| F00.09 地址低位 | 09H (功能码位号) |
| F00.09 数据高位 | 0FH |
| F00.09 数据低位 | A0H |
| CRC CHK 低位 | 5CH |
| CRC CHK 高位 | 73H |

从机回应信息

| | |
|-------------|-------------|
| ADR | 02H |
| CMD | 06H |
| F00.09 地址高位 | 00H (功能码组号) |
| F00.09 地址低位 | 09H (功能码位号) |
| F00.09 数据高位 | 0FH |
| F00.09 数据低位 | A0H |

| | |
|------------|-----|
| CRC CHK 低位 | 5CH |
| CRC CHK 高位 | 73H |

用 commix 软件与 RNB1000 变频器通讯示意图如下：

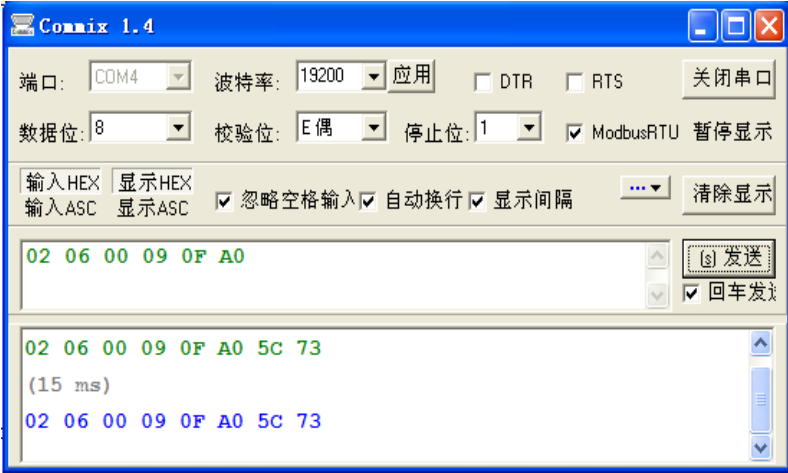

● 校验方式——CRC 校验方式：CRC(Cyclical Redundancy Check)

使用 RTU 帧格式，消息包括了基于 CRC 方法的错误检测域。CRC 域检测了整个消息的内容。CRC 域是两个字节，包含 16 位的二进制值。它由传输设备计算后加入到消息中。接收设备重新计算收到消息的 CRC，并与接收到的 CRC 域中的值比较，如果两个 CRC 值不相等，则说明传输有错误。

CRC 是先存入 0xFFFF，然后调用一个过程将消息中连续的 8 位字节与当前寄存器中的值进行处理。仅每个字符中的 8Bit 数据对 CRC 有效，起始位和停止位以及奇偶校验位均无效。

CRC 产生过程中，每个 8 位字符都单独和寄存器内容相异或（XOR），结果向最低有效位方向移动，最高有效位以 0 填充。LSB 被提取出来检测，如果 LSB 为 1，寄存器单独和预置的值相异或，如果 LSB 为 0，则不进行。整个过程要重复 8 次。在最后一位（第 8 位）完成后，下一个 8 位字节又单独和寄存器的当前值相异或。最终寄存器中的值，是消息中所有的字节都执行之后的 CRC 值。

CRC 添加到消息中时，低字节先加入，然后高字节。CRC 简单函数如下：

```

unsigned int crc_cal_value(unsigned char*data_value,unsigned char data_length)
{
int i;
unsigned int crc_value=0xffff;
while(data_length--)
{
crc_value^=*data_value++;
for(i=0;i<8;i++)
{
if(crc_value&0x0001)
crc_value=(crc_value>>1)^0xa001;
}
}
}
    
```

```

else
  crc_value=crc_value>>1;
}
}
return(crc_value);
}

```

● 错误消息的回应

当从设备回应时，它使用功能代码域与故障地址来指示是正常回应（无误）还是有某种错误发生（称作异议回应）。对正常回应，从设备回应相应的功能代码和数据地址或子功能码。对异议回应，从设备返回一等同于正常代码的代码，但最首的位置为逻辑 1。

例如：一主设备发往从设备的消息要求读一组变频器功能码地址数据，将产生如下功能代码：

00000011（十六进制 03H）

对正常回应，从设备回应同样的功能码。对异议回应，它返回：

10000011（十六进制 83H）

除功能代码因异议错误作了修改外，从设备将回应一字节异常码，这定义了产生异常的原因。

主设备应用程序得到异议的回应后，典型的处理过程是重发消息，或者针对相应的故障进行命令更改。

错误代码的含义如下：

| Modbus异常码 | | |
|-----------|--------|---|
| 代码 | 名称 | 含义 |
| 01H | 非法功能 | 当从上位机接收到的功能码是不允许的操作，这也许是因为功能码仅仅适用于新设备，而在此设备中没有实现；同时，也可能从机在错误状态中处理这种请求。 |
| 02H | 非法数据地址 | 对变频器来说，上位机的请求数据地址是不允许的地址；特别是，寄存器地址和传输的字节数组合是无效的。 |
| 03H | 非法数据值 | 当接收到的数据域中包含的是不允许的值。这个值指示了组合请求中剩余结构上的错误。注意：它决不意味着寄存器中被提交存储的数据项有一个应用程序期望之外的值。 |
| 06H | 从属设备忙 | 变频器忙（EPPROM正在存储中） |
| 10H | 密码错误 | 密码效验地址写入的密码与P7.00用户设置的密码不同 |
| 11H | 校验错误 | 当上位机发送的帧信息中，RTU格式CRC校验位或ASCII格式LRC校验位与下位机的校验计算数不同时，报校验错误信息。 |
| 12H | 参数更改无效 | 上位机发送的参数写命令中，所发的数据在参数的范围以外或写地址当前为不可改写状态或写入的输入端子选择功能，已经被别的端子占用。 |
| 13H | 系统被锁定 | 上位机进行读或写时，当设置了用户密码，又没有进行密码锁定开锁，将报系统被锁定。 |

- 通信参数的地址定义

该部分是通信的内容，用于控制变频器的运行，变频器状态及相关参数设定。

读写功能码参数（有些功能码是不能更改的，只供厂家使用）：

功能码参数地址标示规则：

以功能码组号和位号为参数地址表示规则，

高位字节：功能码组号（00~15）第 0 组到第 15 组

低位字节：功能码位号（00~FF）

如：F13.17，地址表示为 0D16H；

注意：

有些参数在变频器处于运行状态时，不可更改；有些参数不论变频器处于何种状态，均不可更改，有些参数是只读的；更改功能码参数，还要注意参数的范围，单位，及相关说明。另外，由于 EEPROM 频繁被存储，会减少 EEPROM 的使用寿命，所以，有些功能码在通讯的模式下，无须存储，只要更改 RAM 中的值就可以了。要实现该功能，只要把该功能码地址的最高位更改为 1 就可以实现。相应功能码地址表示如下：

高位字节：00~0F

低位字节：00~FF

如：功能码 F03.12 不存储到 EEPROM 中，地址表示为 830CH；该地址表示只能做写 RAM，不能做读的动作，读时，为无效地址。

附表 1 485 通讯地址表

| 功能说明 | 地址定义 | 数据意义说明 | R/W特性 |
|-------------|-------|--|-------|
| 通讯控制命令 | 1000H | 0001H: 正转运行 | W/R |
| | | 0002H: 反转运行 | |
| | | 0003H: 停机 | |
| | | 0004H: 自由停机(紧急停机) | |
| | | 0005H: 故障复位 | |
| | | 0006H: 正转点动 | |
| | | 0007H: 反转点动 | |
| | | 0008H: 点动停止 | |
| 变频器状态 | 1001H | 0001H: 正转运行中 | R |
| | | 0002H: 反转运行中 | |
| | | 0003H: 变频器停机中 | |
| | | 0004H: 故障中 | |
| | | 0005H: 变频器-LU-状态 | |
| 通讯设定值地址 | 2000H | 通讯设定频率(-10000~10000, 10000对应100.00%, -10000对应-100.00%) | W/R |
| | 2001H | 转矩设定值(-1000~1000, 1000对应100.0%) | |
| | 2002H | 上限频率设定值(0~Fmax(单位: 0.01Hz)) | W/R |
| | 2003H | PID给定, 范围(0~1000, 1000对应100.0%) | W/R |
| | 2004H | PID反馈, 范围(0~1000, 1000对应100.0%) | W/R |
| 运行/停机参数地址说明 | 3000H | 运行频率 | R |
| | 3001H | 设定频率 | R |
| | 3002H | 输出电流 | R |
| | 3003H | 输出电压 | R |
| | 3004H | 运行转速 | R |
| | 3005H | 母线电压 | R |
| | 3006H | 输出功率 | R |
| | 3007H | 输出转矩 | R |
| | 3008H | 输入端子状态 | R |
| | 3009H | 输出端子状态 | R |
| | 300AH | 模拟量AI1值 | R |
| | 300BH | 模拟量AI2值 | R |

| | | | |
|--|-------|-------------|---|
| | 300CH | 高速脉冲HDI值 | R |
| | 300DH | PID给定值 | R |
| | 300EH | PID反馈值 | R |
| | 300FH | PLC及多段速当前段数 | R |
| | 3010H | 外部计数值 | R |
| | 3011H | 转矩设定值 | R |
| | 3012H | 故障代码 | R |
| | 3013H | 设备代码（100H） | R |
| | 3014H | 保留 | R |
| | 3015H | 保留 | R |
| | 3016H | 保留 | R |

本公司产品质量承诺

非常感谢您选用本公司的 RNB1000 系列变频器，本公司的产品为经过严格的生产测试及物料控制下完成的产品。一旦产品出现故障，公司将竭诚为您提供服务。

1. 保修期

- ① 本产品自出厂之日起，保修十八个月。
- ② 保修期内，器件的更换不影响产品整体的保修期。

2. 服务事项

- ① 本产品自出厂之日起，免费保修十八个月（非标机根据协商条款执行）；
- ② 本产品自出厂之日起，一个月内出现质量问题包退、包换、保修；
- ③ 本产品自出厂之日起，三个月内出现质量问题包换、保修；
- ④ 免责条款（因下列原因造成的产品损坏，不在保修范围）。
 - ✧ 用户未按使用说明书要求进行接线、调试等使用的。
 - ✧ 用户自行对产品进行改造的或安装时不慎摔落损坏的。
 - ✧ 不可抗力造成的损坏：地震、火灾、水灾、雷击等。

注：保修外及保修时间内免责损坏的产品；公司提供有偿服务。

3. 责任

无论从合同、保修期、疏忽、民事侵权行为、严格的责任、或其它任何角度讲，本公司和本公司的代理商都不对由于设备所造成的特殊的、间接的、继发性的损失负责。其中包括利润、收入的损失、使用供货设备及相关设备的损失、资金的花费、代用设备的花费、工具费、服务费、停机时间的花费及客户对其客户造成的损失。

附录： 保修卡

| | | |
|--------|-------|-------|
| 客户信息 | 客户名称: | 联系人: |
| | 客户地址: | 联系电话: |
| 产品信息 | 产品型号: | |
| | 机身条码: | |
| | 供货商: | |
| 故障信息 | 应用环境: | |
| 维修情况描述 | 维修人: | 年 月 日 |
| 跟踪情况 | 跟踪人: | 年 月 日 |

附录： 保修卡

| | | |
|--------|-------|-------|
| 客户信息 | 客户名称: | 联系人: |
| | 客户地址: | 联系电话: |
| 产品信息 | 产品型号: | |
| | 机身条码: | |
| | 供货商: | |
| 故障信息 | 应用环境: | |
| 维修情况描述 | 维修人: | 年 月 日 |
| 跟踪情况 | 跟踪人: | 年 月 日 |

保修协议

- 一、产品自出厂日算，保修期为十八个月。
- 二、保修期内，用户按手册正常使用的情况下，产品故障或损坏，我公司负责免费维修。
- 三、保修期内，由于下列原因导致的产品损坏，将按规定收取维修费。
 - 1、 不正当使用或自行改造。
 - 2、 人为损坏（搬运跌落、错误接线）
 - 3、 不可抗力损坏（水灾、地震、雷电、火灾）
- 四、产品损坏时，请您正确填写《产品保修卡》中的各项内容。
- 五、需收费服务，按实际发生费用计算，如另有合同，合同优先处理。
- 六、本协议解释权归上海雷诺尔科技股份有限公司

上海雷诺尔科技股份有限公司

地址：上海市嘉定区城北路 3988 号

总机：021-59966666 59160000 全国免费服务热线：800-8200-785

传真：021-59160987

保修协议

- 一、产品自出厂日算，保修期为十八个月。
- 二、保修期内，用户按手册正常使用的情况下，产品故障或损坏，我公司负责免费维修。
- 三、保修期内，由于下列原因导致的产品损坏，将按规定收取维修费。
 - 1、 不正当使用或自行改造。
 - 2、 人为损坏（搬运跌落、错误接线）
 - 3、 不可抗力损坏（水灾、地震、雷电、火灾）
- 四、产品损坏时，请您正确填写《产品保修卡》中的各项内容。
- 五、需收费服务，按实际发生费用计算，如另有合同，合同优先处理。
- 六、本协议解释权归上海雷诺尔科技股份有限公司

上海雷诺尔科技股份有限公司

地址：上海市嘉定区城北路 3988 号

总机：021-59966666 59160000 全国免费服务热线：800-8200-785

传真：021-59160987